

PHILCO ▶

MANUAL DE INSTRUCCIONES Y
CERTIFICADO DE GARANTÍA

Freidora de aire digital

FR256PHP



**Escaneá el QR y conocé
más sobre tu producto.**

Muchas gracias por elegir nuestra freidora de aire digital. Antes de usar el equipo, lea atentamente este manual y consérvelo para futuras consultas.

ÍNDICE

ADVERTENCIAS DE SEGURIDAD	3
DESCRIPCIÓN DE PARTES	4
PANEL DE CONTROL	4
ANTES DEL PRIMER USO	5
MONTAJE Y DESMONTAJE	5
MODO DE USO	5
DESCRIPCIÓN DE FUNCIONES	6
RECETAS Y REFERENCIAS	7
OTRAS FUNCIONES	8
MANTENIMIENTO Y LIMPIEZA	9
CARACTERÍSTICAS TÉCNICAS	9
CUIDADO DEL MEDIO AMBIENTE	9
GARANTÍA LIMITADA	10
ATENCIÓN AL CLIENTE	11

ADVERTENCIAS DE SEGURIDAD

Leer atentamente las advertencias incluidas en estas instrucciones ya que proporcionan indicaciones importantes para la seguridad de instalación, uso y mantenimiento de este aparato. Guardar con cuidado este manual para futuras consultas.

- Uso solo para uso doméstico y usos similares.
- Para protegerse contra el riesgo de descarga eléctrica, no sumerja el cable, el enchufe o la unidad de cocción en agua ni en ningún otro líquido.
- Este aparato no debe ser utilizado por personas (incluso niños) con capacidades físicas, sensoriales o mentales reducidas o sin experiencia e instrucción, salvo que estén vigilados o hayan sido educados para su uso por personas responsables de su seguridad.
- Desenchúfelo del tomacorriente cuando no esté en uso y antes de limpiarlo. Deje que se enfríe antes de poner o quitar piezas y antes de limpiar el aparato.
- No opere el aparato si está dañado, fallado o haya sido dañado de alguna manera. Para evitar el riesgo de una descarga eléctrica, nunca intente reparar el aparato usted mismo. Llévelo al servicio autorizado para revisión y reparación.
- Si el cable de la alimentación eléctrica resultase dañado, este deberá ser reparado por el fabricante, servicio técnico o personal igualmente calificado, para evitar riesgos de choque eléctrico.
- El uso de accesorios no recomendados por el fabricante puede provocar incendios, descargas eléctricas o riesgo de lesiones personales.
- Los niños deben ser supervisados para que no jueguen con el aparato.
- No lo utilice al aire libre ni con fines comerciales.
- No permita que el cable de alimentación cuelgue del borde de la mesa o mostrador, ni que toque superficies calientes.
- No lo coloque sobre o cerca de un quemador de gas o eléctrico caliente o un horno caliente.
- Desenchufe la unidad cuando termine de usarla.
- Estos aparatos no fueron diseñados para ser operados por medio de un temporizador externo o sistemas de control remotos.
-

DESCRIPCIÓN DE PARTES

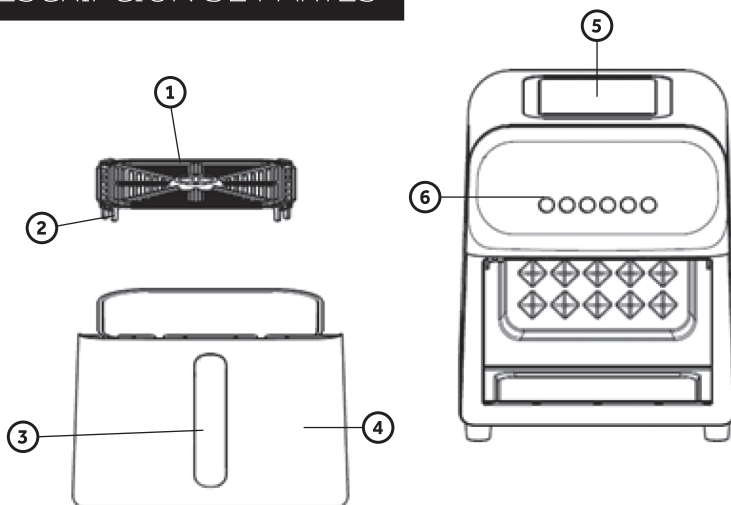

1. Rejilla

2. Pad silicona

3. Manija

4. Canasto

5. Freidora de aire

6. Pantalla

PANEL DE CONTROL

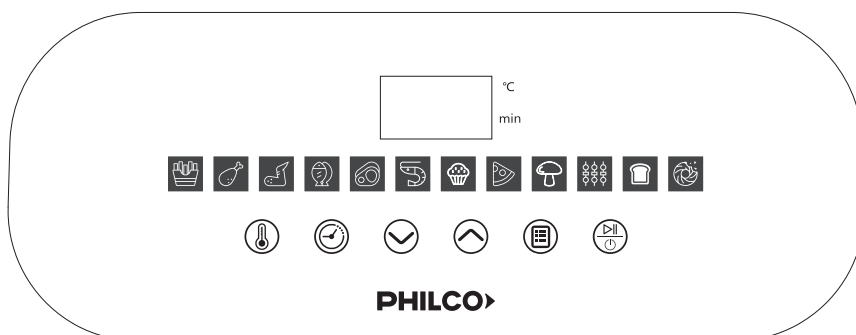

ANTES DEL PRIMER USO

- Retire todo el embalaje.
- Compruebe que la tensión de la red de alimentación sea adecuada según la alimentación del equipo.
- Cuando opere la freidora de aire puede que haya olor, no agradable, de los elementos calefactores (algo completamente normal en sus primeros usos).







MONTAJE Y DESMONTAJE

- Conecte la ficha de alimentación a un tomacorriente adecuado.
- Coloque el aparato sobre una superficie plana.











MODO DE USO

1. Conecte el aparato a la red eléctrica.
2. Coloque los alimentos.
3. Toque la tecla "▶|⏻" para encender el aparato.
4. Toque la tecla "☰" . Automáticamente el primer programa que aparecerá será "🍷" y parpadeará en la pantalla. En el caso que desee cambiar de menú seleccione la tecla "☰".
5. Usted puede seleccionar Tiempo "🕒" o Temperatura "🌡️" y dentro de cada variable podrá aumentar "⬆️" o disminuir "⬇️".
6. Para comenzar toque la tecla "▶|⏻". La comida ahora se está cocinando.
7. La pantalla cambia entre la temperatura y el tiempo restante.
8. Pitidos audibles indican que el tiempo de procesamiento preestablecido ha transcurrido y la pantalla muestra "Fin".
9. Utilice la manija de la freidora para sacar el canasto.
10. Transfiera la comida cocinada a un recipiente resistente al calor.
11. Desenchufe el aparato de la toma de corriente.
12. Permita que la cacerola y la parrilla se enfríen.
13. Limpie la cacerola y la parrilla como se describe en la sección de Limpieza, mantenimiento y almacenamiento.

DESCRIPCIÓN DE FUNCIONES

Nº	Icono	Función	Descripción
1	°C/ Mínimo	Pantalla	Mostrar tiempo y temperatura
2		Encendido/ apagado	Al enchufar la freidora de aire en la toma de corriente, este ícono se encenderá y comenzará a parpadear, indicando que está encendida.
		Comenzar/ Detener	1. Después de seleccionar la función designada, presiona esta tecla para comenzar a trabajar. 2. Durante el funcionamiento, presiona esta tecla para detener el trabajo.
3		Recetas	1. Presiona esta tecla para recorrer los modos de cocción para diferentes recetas. 2. Todas las recetas tienen un tiempo y temperatura predeterminados, pero el usuario puede ajustar el tiempo y la temperatura según la cantidad y el tamaño de los alimentos.
4		Temperatura	1. Antes de que la freidora de aire comience a funcionar, presiona la tecla de temperatura para establecer la temperatura de trabajo; presiona la tecla “ ” o “ ” para aumentar o reducir la temperatura, rango ajustable: 60°C a 200°C. 2. Durante el funcionamiento, presiona la tecla de temperatura para ajustar la temperatura; presiona la tecla “ ” o “ ” para aumentar o reducir la temperatura. 3. Un paso de 5 grados.
5		Tiempo	1. Antes de que la freidora de aire comience a funcionar, presiona la tecla de temporizador para establecer el tiempo de trabajo; presiona la tecla “ ” o “ ” para aumentar o reducir el tiempo, rango ajustable: 1-90 minutos. 2. Durante el funcionamiento, presiona la tecla de temporizador para ajustar el tiempo; presiona la tecla “ ” o “ ” para aumentar o reducir el tiempo. 3. De 1 a 30 minutos, un paso de 1 minuto; de 30 a 60 minutos, un paso de 5 minutos; de 60 a 90 minutos, un paso de 10 minutos.
6		Más	Presiona esta tecla para aumentar el tiempo y la temperatura. Si mantienes presionada la tecla, continuará aumentando.
7		Menos	Presiona esta tecla para reducir el tiempo o la temperatura. Si mantienes presionada la tecla, continuará reduciendo.

RECETAS Y REFERENCIAS

N°	Icono	Función	Tiempo predeterminado (minutos)	Temperatura predeterminada (°C)	Tiempo ajustable (minutos)	Temperatura Ajustable (°C)	Comentarios
1		Papas fritas	17	190	10-25	160-200	Por favor agitar alimento cada 6-7 minutos.
2		Pata de pollo	25	200	10-25	160-200	Por favor agitar alimento cada 10 minutos.
3		Alitas de pollo	20	200	10-25	100-200	Por favor agitar alimento cada 10 minutos.
4		Pescado	18	180	10-20	160-200	Por favor agitar alimento cada 10 minutos.
5		Bife	10	200	10-25	100-200	Por favor agitar alimento cada 10 minutos.
6		Mariscos	9	200	5-20	160-200	Por favor agitar alimento cada 5 minutos.
7		Hornear	10	160	10-60	100-200	/
8		Pizza	17	160	10-30	100-200	/
9		Vegetales	10	180	5-20	100-200	/
10		Brochetas	15	200	10-25	100-200	/
11		Tostadas	6	160	5-20	100-200	/
12		Cookies	10	180	10-25	100-200	/

OTRAS FUNCIONES

Nº	Estado	Operación	Descripción
1	Encendido	Encendido de toda el aparato	<p>El temporizador suena una vez y todas las luces se encienden durante 1 segundo.</p> <p>(Incluyendo el tubo digital), la tecla de encendido parpadeará y luego la unidad entrará en estado de espera.</p>
2	Memoria de apagado	Memoria de apagado	<ol style="list-style-type: none"> 1. Durante el funcionamiento, si se saca la cesta, la freidora de aire se detendrá, pero mantendrá la memoria. Al volver a insertar la cesta, continuará funcionando. 2. Si se corta la corriente repentinamente mientras trabaja, la freidora de aire se detendrá. Al restablecer la corriente, continuará el último programa no terminado. 3. Si el usuario presiona la tecla de encendido para apagar, la freidora de aire no mantendrá ninguna memoria.
3	Enfriamiento de freidora de aire	Enfriamiento	<ol style="list-style-type: none"> 1. Durante el funcionamiento, presiona la tecla de encendido para apagar la freidora de aire; el ventilador seguirá funcionando durante 10 segundos para enfriar la cesta. 2. Cuando la freidora de aire complete cualquier programa, el ventilador seguirá funcionando durante 10 segundos para enfriar la cesta.
4	Fin	/	<p>El temporizador suena 3 veces y muestra "FIN" en la ventana de la pantalla; la freidora de aire entra en estado de espera.</p>

MANTENIMIENTO Y LIMPIEZA

- Siempre desenchufar el producto y enfriar antes de la limpieza o almacenado.
- Limpie el exterior con un material textil suave de manera de evitar daños a la superficie.
- Secar todas las partes minuciosamente y volver a montar para su próximo uso.
- Almacenar cuidadosamente.

CARACTERÍSTICAS TÉCNICAS

Producto	FREIDORA DE AIRE
Modelo	FR256PHP
Marca	PHILCO
Características eléctricas	220-240V~ 50-60Hz 1500-1700W Clase I
Dimensiones (Al x An x Prof)	325 mm; 265mm; 325mm
Peso	4,2 kg

CUIDADO DEL MEDIO AMBIENTE



Este producto ha sido diseñado y fabricado teniendo el máximo cuidado para con usted y el medio ambiente, por lo tanto preste atención a las normas medioambientales vigentes en cuanto a la disposición de los desechos de productos electrónicos. El mismo al final de su vida útil, requiere de un procedimiento adecuado para su tratamiento, recuperación, reciclado, reutilización y/ o disposición final en instalaciones especiales. Póngase en contacto con sus autoridades locales para obtener información sobre las mismas, como así también los puntos de recolección más cercanos y su correcta gestión ambiental. Un adecuado tratamiento del reciclaje y la eliminación de residuos ayuda a conservar los recursos, y evita al mismo tiempo efectos perjudiciales en la salud y el medio ambiente

GARANTÍA LIMITADA

Certificado de Garantía (Válido solo para la República Argentina)

PILISAR S.A. garantiza al Consumidor (conforme se lo define en la Ley N° 24.240) que presente el Certificado de Garantía junto con la factura de compra, el correcto funcionamiento de esta unidad dentro de las siguientes condiciones:

1. PILISAR S.A. garantiza este producto por el periodo de 12 (doce) meses.

Esta garantía comprende nuestra obligación de reparar sin cargo la unidad, en los términos de la Ley 24.240 y su reglamentación, siempre que la falla se produzca dentro de un uso normal, acorde al punto 5 de la presente garantía y que no hayan intervenido factores ajenos que pudieran perjudicar a juicio de PILISAR S.A. su buen funcionamiento. PILISAR S.A. no está obligada en ningún caso al cambio de la unidad completa, pudiendo reemplazar las piezas defectuosas de manera que la misma vuelva a ser idónea para el uso al cual esta destinada.

2. Durante la vigencia de la garantía regirán las normativas establecidas por la ley 24.240, el Decreto 1798/94 y normas concordantes.

3. PILISAR S.A. reemplazara o reparara a su opción, sin cargo, los componentes de esta unidad con defectos de fabrica.

4. PILISAR S.A. dará cumplimiento a las solicitudes de reparación en un plazo razonable. Por tratarse de un bien con componentes importados, de no contar con los repuestos necesarios, el tiempo de reparación estará condicionado a las normas vigentes para la importación de partes. En caso de no contar con los componentes idéntico al original, este podrá ser reemplazado por otro de características similares.

5. Las condiciones de armado, almacenaje mantenimiento y operación correctas de esta unidad están detalladas en el Manual de Uso adjunto.

6. Las únicas personas autorizadas para intervenir el producto y/o contraer en nombre de PILISAR S.A. las obligaciones aquí consignadas son los Servicios Técnicos Autorizados y exclusivamente designados por PILISAR S.A.

7. La presente garantía no ampara defectos originados por:

a. Deficiencias en el armado, almacenaje o mantenimiento.

b. Practica o participación de cualquier tipo de actividad acrobática o competitiva.

c. Inundaciones, incendios, terremotos, tormentas eléctricas, golpes o accidentes de cualquier naturaleza o fuerza mayor.

d. Instalación y uso no conforme a lo especificado en el Manual de Uso.

e. Daños originados por el transporte en cualquiera de sus formas.

f. Daños originados por elementos extraños incluyendo productos o materiales de limpieza no previstos para el mantenimiento del equipo, insectos, etc.

g. Defectos estéticos tales como rayaduras, roturas o deterioro de las superficies expuestas.

h. Defectos provocados por desgaste por el uso en componentes sometidos a fricción, tales como pero no limitados a cubiertas, engranajes, cadena, bujes, rodamientos, sistema de frenos, sillín y empuñaduras.

8. Quedan también excluidos de la presente garantía:

a. Fallas producidas por suciedad o corrosión generada por las condiciones de uso, almacenaje o deficiencias en el mantenimiento.

b. Fallas o desperfectos derivados de la mano de obra o materiales utilizados para la instalación de esta unidad.

9. PILISAR S.A. no se responsabiliza por daños y/o deterioros que eventualmente se puedan ocasionar a terceros en forma directa, indirecta o incidental, ni de otro tipo (incluidos pero sin limitarse a los daños emergentes, lucro cesante, pérdida de tiempo o de información comercial o personal) que sea consecuencia del uso o mal funcionamiento del equipo.

10. La presente garantía dejara de tener validez cuando personas no autorizadas por PILISAR S.A. hayan intervenido esta unidad, cambiado alguna de sus partes o modificado el diseño original.

11. Si se modificara el documento de compra de cualquier forma o si se hubieran dañado, alterado o retirado de la unidad las etiquetas de identificación que esta posee o cuando presenten enmiendas o falsedad de alguno de sus datos, significara sin perjuicio de las acciones civiles y/o penales que por derecho correspondan, la inmediata revocación de la presente garantía.

ATENCIÓN AL CLIENTE

Tel: 0810-444-PHILCO (7445)

Vía Mail: atencionclientes@philco.com.ar

Listado de Servicio Técnico Autorizado:

<https://philco.com.ar/servicio-tecnico-philco>

Importa, distribuye y garantiza-

PILISAR S.A.

Roque Pérez 3650 - C1430FBX - C.A.B.A.

República Argentina

ORIGEN: CHINA

PHILCO ▶