

# PHILCO▶ PREDICTA



## Lavavajillas Inverter

15 CUBIERTOS - LUZ UV

MANUAL DE USUARIO

---

**PHPD-LJ15XIUV**



Escaneá el  
código QR y  
conocé más  
sobre tu  
producto.



Lea todas las instrucciones y explicaciones para la instalación antes de utilizar. Siga las instrucciones cuidadosamente. Mantenga a mano las instrucciones de funcionamiento. Si el aparato se vende o se transfiere, asegúrese de que el nuevo propietario siempre reciba estas instrucciones de funcionamiento.



**PRECAUCIÓN:** SUPERFICIE CALIENTE!



**PRECAUCIÓN:** RIESGO DE INCENDIO!

# Índice

<b>INSTRUCCIONES DE SEGURIDAD</b> .....	<b>5</b>
Instrucciones importantes de seguridad .....	<b>5</b>
Precaución .....	<b>8</b>
<b>DESCRIPCIÓN GENERAL DEL PRODUCTO</b> .....	<b>10</b>
Dimensiones de producto .....	<b>13</b>
<b>INSTALACIÓN</b> .....	<b>14</b>
Modo 1: Modo de instalación independiente .....	<b>14</b>
Modo 2: Modo de instalación integrado .....	<b>15</b>
Nivele el lavavajillas .....	<b>17</b>
Conecte la manguera de drenaje .....	<b>18</b>
Conecte la tubería de entrada de agua al grifo .....	<b>19</b>
Conecte la fuente de alimentación .....	<b>20</b>
<b>OPERACIÓN</b> .....	<b>21</b>
<b>ANTES DE USAR</b> .....	<b>23</b>
<b>PANEL DE CONTROL</b> .....	<b>29</b>
<b>TABLA DE PROGRAMAS</b> .....	<b>32</b>
<b>CARGA EN EL LAVAVAJILLAS</b> .....	<b>34</b>
<b>MANTENIMIENTO</b> .....	<b>41</b>
<b>SOLUCIÓN DE PROBLEMAS</b> .....	<b>44</b>
<b>AUTOINSPECCIÓN</b> .....	<b>45</b>
<b>ELIMINACIÓN DEL APARATO</b> .....	<b>49</b>
<b>ESPECIFICACIONES TÉCNICAS</b> .....	<b>50</b>
<b>GARANTÍA LIMITADA</b> .....	<b>51</b>
<b>ATENCIÓN AL CLIENTE</b> .....	<b>52</b>

## **Estimado Usuario**

FELICITACIONES POR HABER ADQUIRIDO ESTE PRODUCTO Y MUCHAS GRACIAS POR CONFIAR EN PHILCO.

ROGAMOS LEER CUIDADOSAMENTE ESTAS INSTRUCCIONES ANTES DE INSTALAR Y USAR LA UNIDAD. CONSERVE ESTE MANUAL, YA QUE EL MISMO PUEDE RESULTARLE ÚTIL PARA FUTURAS REFERENCIAS. LAS ILUSTRACIONES Y GRÁFICOS DE ESTE MANUAL SON DE REFERENCIA Y SUJETOS A CAMBIOS SIN PREVIO AVISO.

Si después de leer el manual, aun le queda alguna duda, comuníquese con nosotros:

## **CENTRO DE ATENCIÓN AL CLIENTE 0810-444-PHILCO (7445)**

En el caso de necesidad de reparación o compras de repuestos el usuario deberá dirigirse a cualquiera de nuestros Servicios Técnicos Autorizados, listados en la pagina web:

**[www.philco.com.ar](http://www.philco.com.ar)**

# Instrucciones de seguridad

Para su seguridad y un uso correcto, lea cuidadosamente este manual de usuario incluyendo sus consejos y advertencias antes de instalar el aparato y de utilizarlo por primera vez. Es importante asegurarse de que todas las personas que utilizan el aparato estén familiarizadas con su funcionamiento y características de seguridad para evitar errores y accidentes innecesarios.

Por la seguridad de usted y de su propiedad, siga estas instrucciones para el usuario, ya que el fabricante no se responsabiliza por los daños causados por la omisión de las mismas.

## Advertencia

Este símbolo junto con la palabra “Advertencia” indica una situación potencialmente peligrosa que puede provocar la muerte o lesiones graves a menos que se evite.

## Precaución

Este símbolo junto con la palabra “Precaución” indica una situación potencialmente peligrosa que puede provocar lesiones leves o daños a la propiedad y al medioambiente.

## Nota

Este símbolo junto con la palabra “Nota” indica una situación peligrosa que puede provocar lesiones leves.

## Instrucciones importantes de seguridad

### Advertencia

Para reducir el riesgo de explosión, incendio, muerte, descarga eléctrica, quemaduras o lesiones personales al utilizar este producto, tenga en cuenta las siguientes precauciones básicas:

## Instalación

- Esta máquina debe estar conectada a un circuito de alimentación clasificado, protegido y de tamaño adecuado para evitar sobrecargas eléctricas.
- Siga todas las instrucciones de instalación para reducir el riesgo de lesiones graves o la muerte.
- Esta máquina debe ser instalada y conectada a tierra eléctricamente por personal de mantenimiento calificado de acuerdo con las regulaciones locales.
- Desconecte el cable de alimentación, el fusible interno o el disyuntor antes de instalar o reparar esta máquina.
- Llame a personal de mantenimiento calificado para obtener ayuda al mover o instalar productos en diferentes posiciones.
- Mantenga los materiales de embalaje fuera del alcance de los niños. Pueden representar un peligro y riesgo de asfixia.
- Esta máquina solo se puede manipular cuando esté sostenida de forma segura por dos o más personas.
- Esta máquina no es adecuada para uso marítimo ni para equipos móviles como vehículos recreativos, remolques o aeronaves.

- Guarde e instale este producto en un lugar donde no esté expuesto a temperaturas bajo cero ni a condiciones climáticas externas.
- Este producto debe colocarse cerca de una fuente de alimentación eléctrica.
- Bajo ninguna circunstancia se debe cortar o quitar la conexión a tierra del cable de alimentación.
- Al instalar o mover este producto, tenga cuidado de no pellizcar, apretar o dañar el cable de alimentación.
- No instale este producto en un lugar húmedo.
- Destruya las cajas, bolsas de plástico y demás materiales de embalaje después de desembalar, ya que los niños podrían usarlos para jugar. Las cajas cubiertas con alfombras, colchas o láminas de plástico pueden convertirse en un espacio hermético.
- No intente operar esta máquina si está dañada, defectuosa o parcialmente desarmada, o tiene componentes faltantes o dañados, incluido un cable de alimentación dañado.
- Tome todas las medidas de seguridad recomendadas en la industria, incluido el uso de guantes de manga larga y gafas de seguridad.
- El instalador debe asegurarse de que el lavavajillas esté completamente cerrado durante la instalación.
- Que se deben utilizar los nuevos juegos de mangueras suministrados con el aparato y que no se deben reutilizar los juegos de mangueras viejos.
- Compruebe las conexiones de la manguera para detectar fugas después de la instalación.
- No dañe el cable de alimentación de esta máquina ni coloque objetos pesados sobre él.

## Operación

- Repare o reemplace inmediatamente cualquier cable de alimentación desgastado o dañado. No utilice ningún cable de alimentación que presente grietas o desgaste en su longitud o en alguno de sus extremos.
- Desenchufe el cable de alimentación inmediatamente si nota algún sonido extraño, olor a productos químicos o quemado o humo durante el funcionamiento de esta máquina.
- No desenchufe esta máquina tirando del cable de alimentación.
- No utilice ningún cable de extensión ni adaptador para esta máquina.
- No sujete el cable de alimentación ni toque los controles del equipo con las manos mojadas.
- No modifique ni alargue el cable de alimentación.
- No almacene ni utilice gasolina u otros vapores y líquidos inflamables cerca de esta máquina o cualquier otro equipo.
- Mantenga el área debajo y alrededor de esta máquina libre de materiales combustibles (pelusa, papel y trapos, etc.), gasolina, productos químicos y otros vapores y líquidos inflamables.
- El aparato no está diseñado para ser utilizado por personas (incluidos niños) con capacidades físicas, sensoriales o mentales reducidas o con falta de experiencia y conocimientos, a menos que hayan recibido supervisión o instrucciones sobre el uso del aparato por parte de una persona responsable de su seguridad.
- Si el cable de alimentación está dañado, debe ser reemplazado por el fabricante, su agente de servicio o personas igualmente calificadas para evitar un peligro.
- No abuse, se siente ni se pare sobre la puerta de esta máquina.
- Lea todas las instrucciones y guárdelas antes de utilizar esta máquina.

- Los niños deben ser supervisados para asegurarse de que no jueguen con el aparato.
- No modifique el dispositivo de control.
- No toque este producto ni el enchufe de alimentación y ventile el lugar inmediatamente en caso de cualquier fuga de gas (isobutano, propano, gas natural, etc.).
- Por favor fije el tubo de drenaje en su lugar.
- Utilice únicamente el detergente recomendado para lavavajillas y manténgalo fuera del alcance de los niños.
- No permita que los niños ingieran deiergeme o abrillantador.

## **Al cargar artículos para limpiar:**

- Retire los objetos afilados para evitar dañar la tira de sellado de la puerta.

 **Advertencia:** Los cuchillos y otros utensilios con puntas afiladas deben cargarse en la cesta con las puntas hacia abajo o colocados en posición horizontal.

- No lave artículos de plástico amenos que tengan la etiqueta "Apto para lavavajillas" o equivalente. Para artículos de plástico sin dicha etiqueta, consulte las recomendaciones del fabricante.
- No toque el elemento calefactor durante el uso o inmediatamente después del uso.
- No opere esta máquina a menos que todos los paneles del gabinete estén instalados correctamente en su lugar.
- No abuse, se siente ni se pare sobre la puerta o el estante para platos del lavavajillas.
- No instale ni guarde el lavavajillas al aire libre.
- Cierre el grifo después de lavar los platos, vuelva a abrirlo y verifique la conexión de la tubería de entrada de agua antes de lavar.
- No abra la puerta de la maquina durante el funcionamiento. Por seguridad, el programa se detiene si se abre la puerta, lo que prolonga su duración.
- Tenga cuidado de no pillarse las manos al cerrar la puerta de la máquina.
- No introduzca el enchufe del lavavajillas en una toma de corriente dañada.
- No instale ni guarde el lavavajillas cerca de componentes eléctricos o llamas abiertas.
- No lave vajilla expuesta a gasolina, solventes u otros materiales inflamables.
- No rocíe agua directamente sobre este producto durante su limpieza.
- No presione los botones con un objeto afilado como un punzón o un alfiler.
- No utilice detergentes a base de disolventes.
- La puerta no debe dejarse abierta ya que esto podría representar un peligro de tropiezo.
- Cualquier pieza pequeña extraída del lavavajillas debe colocarse fuera del alcance de los niños, ya que puede provocar riesgo de asfixia a niños pequeños.
- Los niños menores de 8 años deben mantenerse alejados del lavavajillas, amenos que estén constantemente supervisados.
- Los niños de 8 años o más solo pueden utilizar el lavavajillas sin supervisión si se les ha mostrado cómo utilizarlo de forma segura. Los niños deben poder comprender y reconocer los posibles peligros provocados por un funcionamiento incorrecto.

## Mantenimiento

- La instalación, el mantenimiento y las reparaciones no autorizados pueden suponer un peligro considerable para el usuario y la garantía queda invalidada. La instalación, el mantenimiento y las reparaciones solo deben ser realizados por un técnico cualificado.
- No desmonte ni repare esta máquina usted mismo.
- Retire el polvo o cualquier materia extraña del cable de alimentación.
- Desconecte la alimentación antes de limpiar la máquina. Apagarla no la desconectará.
- Retire la puerta antes de que esta máquina quede fuera de servicio o se deseche para evitar que niños o animales pequeños queden atrapados en el interior.
- Desenchufe el enchufe eléctrico antes de limpiarlo para evitar descargas eléctricas.
- Corte el cable de alimentación y destruya el panel de control de esta máquina antes de desecharla. No desconecte el enchufe tirando del cable de alimentación. Sujete el enchufe y desenchúfelo directamente de la toma de corriente.
- Inserte el enchufe en la toma de corriente de forma segura después de limpiar completamente el agua y el polvo.
- No rocíe agua dentro o fuera de esta máquina cuando la limpie.
- Todos los materiales de embalaje (por ejemplo, bolsas de plástico y espuma) deben desecharse fuera del alcance de los niños. Pueden causar asfixia.

## Toma de tierra

- Para un lavavajillas que permanece encendido durante mucho tiempo: debe estar conectado al conductor de tierra y al sistema de cableado permanente, o asegurarse de que el conductor del circuito esté equipado con el conductor de tierra del equipo y conectado al terminal de tierra del equipo o a esta máquina.

## Peligro de vuelco

- No utilice el lavavajillas hasta que esté correctamente instalado.
- No deje la puerta de la máquina abierta.
- El incumplimiento de estas instrucciones puede provocar lesiones graves o cortes.

### Precaución

---

Para reducir el riesgo de incendio, descarga eléctrica o lesiones personales al utilizar este producto, tenga en cuenta las siguientes precauciones básicas:

## Instalación

- Instale este producto sobre un suelo horizontal sólido.
- No coloque la manguera de drenaje debajo del lavavajillas durante la instalación.

- Nunca coloque el producto sobre una alfombra; de lo contrario, la falta de ventilación debajo del producto provocará el sobrecalentamiento de los componentes eléctricos, lo que podría causar problemas con el producto.
- El fabricante declina cualquier responsabilidad derivada de un uso o transporte incorrecto.
- Este aparato está diseñado para ser utilizado en aplicaciones domésticas y similares tales como: áreas de cocina para el personal en tiendas, oficinas y otros entornos de trabajo.
- La presión de conexión de agua debe estar entre 0,03 y 1,0 MPa.

## **Operación**

- No coloque ningún objeto sobre la parte superior de esta máquina.
- Si esta máquina estará inactiva durante un periodo prolongado, como durante las vacaciones, cierre el grifo y desenchufe la máquina.
- No utilice detergente líquido ni lejía (por ejemplo, cloro u oxígeno) para limpiar o manchar la superficie de esta máquina. De lo contrario, podría corroerse, decolorarse o dañarse.
- No toque el agua que sale del lavavajillas porque puede estar caliente.
- Si las tuberías de drenaje y entrada se congelan en invierno, descongélelas antes de usarlas.
- No coloque las manos, los pies ni objetos metálicos debajo o detrás de esta máquina.
- No coloque la manguera de drenaje debajo del lavavajillas durante la instalación.
- No es necesario enjuagar previamente los artículos con agua corriente, lo que aumenta innecesariamente el consumo de agua y energía.
- Lavar en lavavajillas generalmente utiliza menos agua y energía que lavar a mano.

## **Mantenimiento**

- Cualquier salpicadura de aceite comestible sobre la superficie externa de este producto debe limpiarse inmediatamente. No utilice limpiadores que contengan alcohol, disolvente, lejía, benceno, líquidos inflamables ni abrasivos para limpiar la superficie externa de este producto a fin de evitar decoloración o daños.

# Descripción general del producto

## Piezas de acabado exterior

(la apariencia del artículo que reciba puede variar).

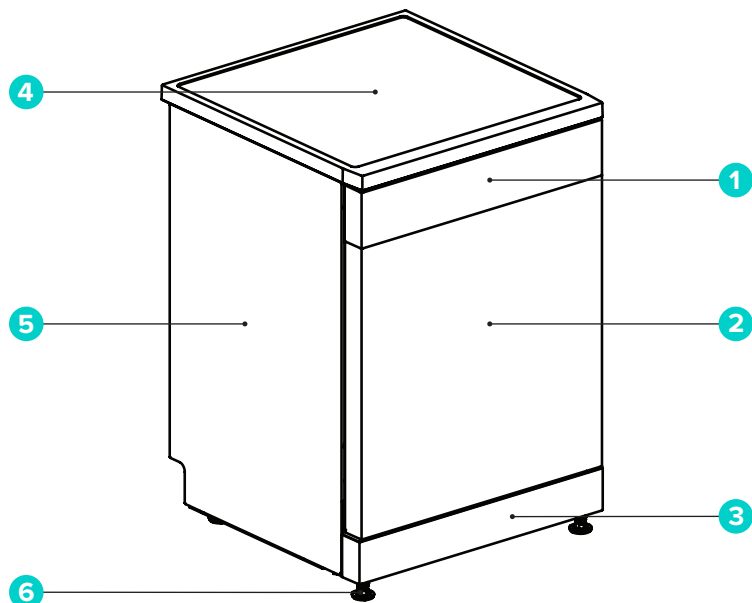

1 Panel de control

2 Puertas

3 Placa a prueba de patadas

4 Cubierta superior

5 Placa lateral

6 Pies



### CONSEJOS:

- Cada lavavajillas ha sido sometido a un exhaustivo control de calidad antes de salir de fábrica para garantizar su fiabilidad.
- Es posible que encuentre gotas de agua o manchas de agua generadas por nuestro control de calidad en su nuevo lavavajillas.

# Descripción general del producto

## Piezas de molduras interiores

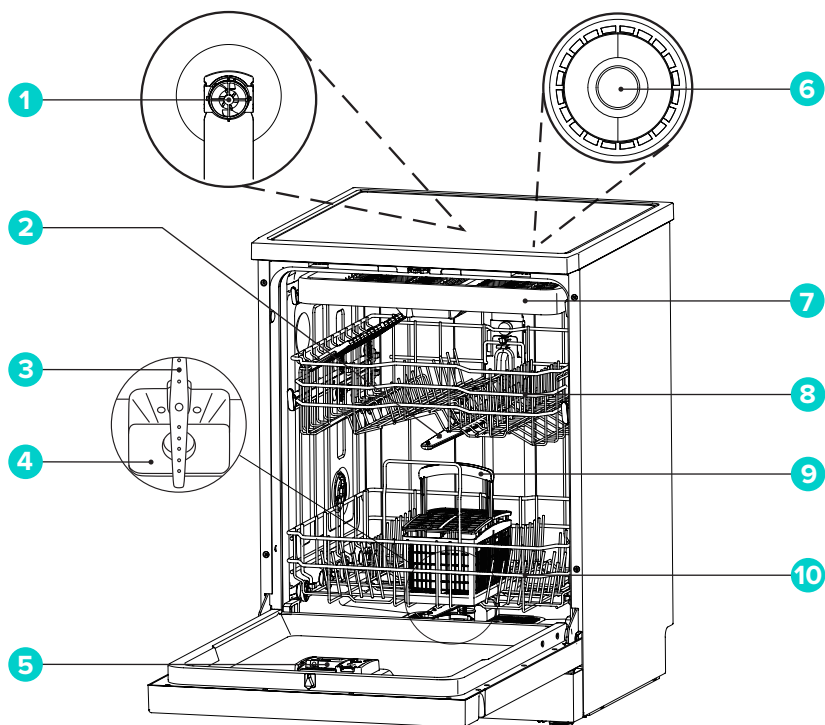

1 Impulsor de lavado superior (algunos modelos)

2 Brazos aspersores medios

3 Brazo rociador inferior

4 Conjunto de filtro

5 Dispensador de detergente y abrillantador

6 Luz de bañera

7 Estante para cubiertos (algunos modelos)

8 Rejilla superior para platos (la apariencia del artículo que reciba puede variar)

9 Cesta para cubiertos (algunos modelos)

10 Rejilla inferior para platos (la apariencia del artículo que reciba puede variar)

# Descripción general del producto



## CONSEJOS:

- Coloque la cesta para cubiertos en el escurrer platos Es inferior. Para un mejor rendimiento, instálela en el centro, como se muestra en la imagen de las piezas interiores.
- Retire todos los materiales de embalaje del exterior y del interior del lavavajillas antes de instalarlo.

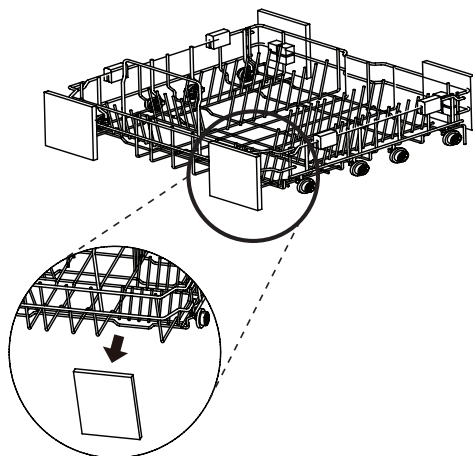

## Accesorios incluidos

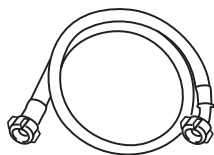

Tubería de entrada de agua



Embudo de sal

## Descripción general del producto

### Dimensiones del producto

(la apariencia del artículo que reciba puede variar).

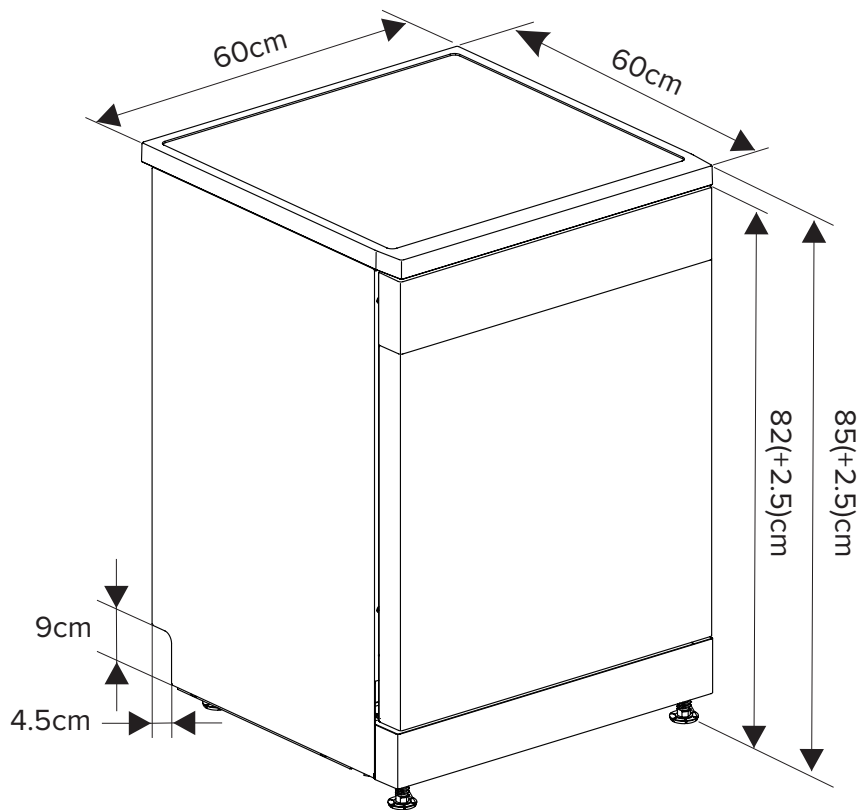

# Instalación

Seleccione una posición adecuada

## Modo 1: Modo de instalación independiente

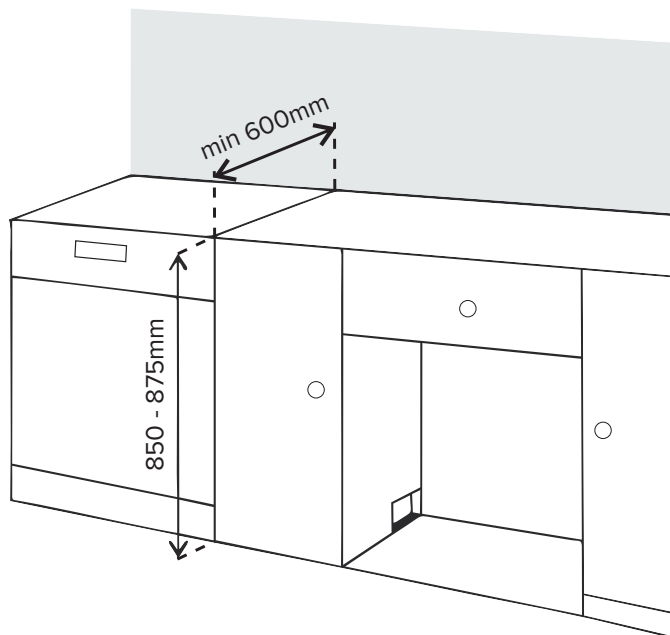

- Instale el lavavajillas sobre una superficie plana y estable.
- Si el lavavajillas se instala en una esquina, se deben reservar al menos 50 mm entre el lavavajillas y la pared adyacente para garantizar que haya suficiente espacio para que el lavavajillas pueda abrirse y cerrarse, y reforzarlo con tiras de madera.

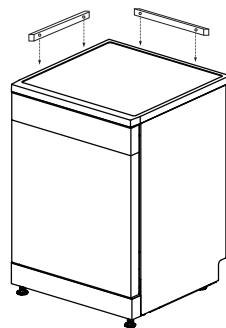

### **i** Precaución:

- Coloque el lavavajillas sobre una superficie firme y plana.
- No instale el lavavajillas sobre una superficie elevada.

## Modo 2: Modo de instalación integrado

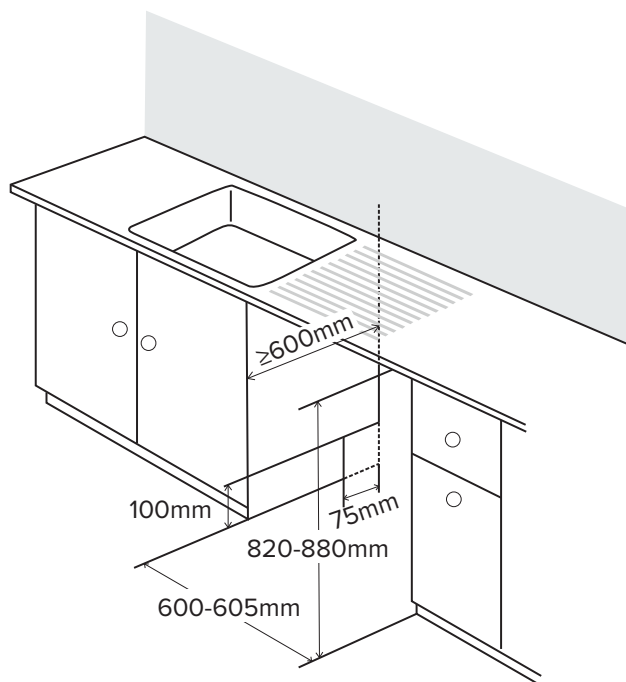

- Instale el lavavajillas sobre una superficie plana y estable.
- Prepare muescas en ambos lados para mangueras y cables (aprox.  $100\text{ mm} \times 75\text{ mm}$ ).
- Lam uesa debe estar lo más cerca posible del fregadero para facilitar la conexión de la tubería de entrada de agua y la tubería de drenaje.
- Para garantizar un drenaje suave, la posición de instalación del lavavajillas no debe estar a más de  $1\text{m}$  del tanque de agua.
- Realice los ajustes de altura necesarios antes de empujar el lavavajillas a la posición de instalación.

### **i** Precaución:

- La madera desnuda alrededor de esta máquina deberá sellarse con pintura o sellador impermeable para evitar que se expanda en caso de agua.
- Empuje el lavavajillas dentro del gabinete del espacio abierto y asegúrese de que la manguera de drenaje en la parte trasera del lavavajillas y en el gabinete no esté anudada ni estirada.
- Instale el lavavajillas en una superficie plana. No coloque nada entre el suelo y la base del aparato.

# Instalación



## CONSEJOS:

- Abra la puerta y sujete la abertura frontal en la parte superior del marco principal y el revestimiento para mover o levantar el lavavajillas.

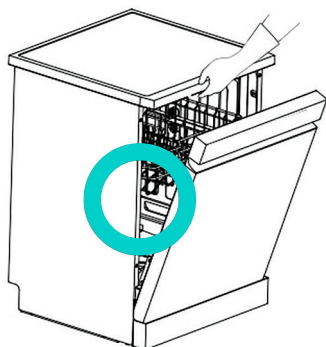

## Precaución:

No utilice el mango para tirar o levantar el lavavajillas, para no dañar la puerta y la bisagra.

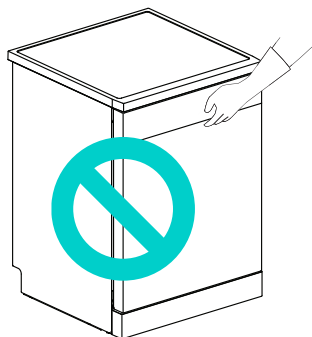

## Precaución:

No empuje la puerta del lavavajillas con las rodillas.

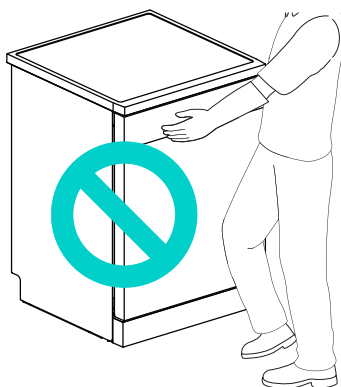

## Retire la cubierta superior

Si la altura de apertura es inferior a 850 mm, siga las instrucciones a continuación.

1. Utilice herramientas para presionar los dos pasadores de ubicación de la cubierta superior.

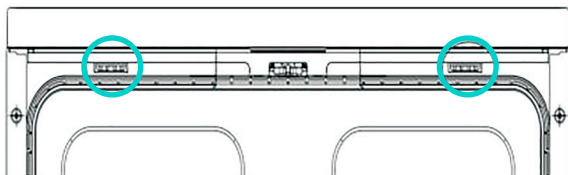

2. Levante la cubierta superior y retirela.

## Nivele el lavavajillas

Nivele el lavavajillas para evitar fugas innecesarias y un lavado deficiente. Compruebe que esté correctamente nivelado después de la instalación.

Si el lavavajillas tiembla cuando la diagonal presiona la cubierta superior del lavavajillas, se debe ajustar nuevamente el pie.

### Advertencia:

- Si no se nivela correctamente el lavavajillas, pueden producirse fugas de agua, dificultad para cerrar la puerta o ruidos.
- Si la abertura del gabinete es más angosta que el tamaño recomendado, el lavavajillas debe nivelarse y alinearse cuidadosamente; de lo contrario, se producirán fugas de agua en la parte delantera del lavavajillas, será difícil cerrar la puerta o será imposible operarlo.
- Cualquier sonido de fricción o sensación de atasco al abrir la puerta indica que el lavavajillas no está nivelado correctamente.

## Ajustar los pies

Las patas deben ajustarse según sea necesario hasta que el lavavajillas quede completamente plano. Las patas se ajustan en sentido horario para subir y en sentido antihorario para bajar. Esto aplica a ajustes longitudinales, laterales y diagonales.

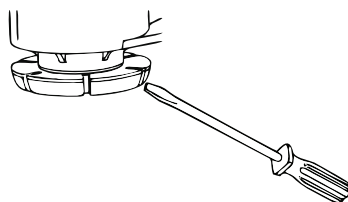

### Caso 1: La puerta se inclina hacia la derecha

1. Desatornille (en sentido contrario a las agujas del reloj) la pata trasera izquierda y nivelela.
2. Verifique la acción de apertura de la puerta y repítala si es necesario hasta que la puerta pueda abrirse y cerrarse normalmente.

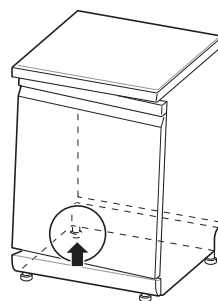

### Caso 2: La puerta se inclina hacia la izquierda

1. Desatornille (en sentido contrario a las agujas del reloj) la pata trasera derecha y nivelela.
2. Verifique la acción de apertura de la puerta y repítala si es necesario hasta que la puerta pueda abrirse y cerrarse normalmente.

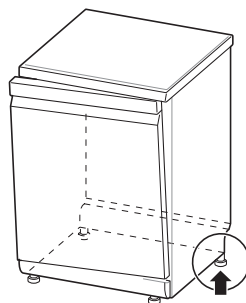

## Conecte la manguera de drenaje

Si el extremo de la manguera de desagüe no coincide con el tubo de desagüe de la cocina, utilice una extensión de desagüe resistente al calor y a los detergentes (no incluida). Puede adquirirla en su proveedor local de tuberías.

## Conecte la tubería de alcantarillado

Revise la tubería de desagüe durante la primera instalación. Si la tubería debajo del fregadero no descarga el agua correctamente, podría aparecer el error E2.

### Precaución:

- Pase con cuidado la manguera de desagüe por el orificio del gabinete.
- El orificio del gabinete puede tener bordes afilados que dañarían la manguera. Lime los bordes afilados para evitar que dañen el desagüe ni la tubería de entrada.

Para evitar el efecto sifón se puede utilizar uno de los siguientes métodos:

### Método 1

- Cuando la manguera de drenaje esté conectada a la tubería de alcantarillado, debe arquearse hacia arriba y fijarse en la superficie inferior de la mesa de la cocina.

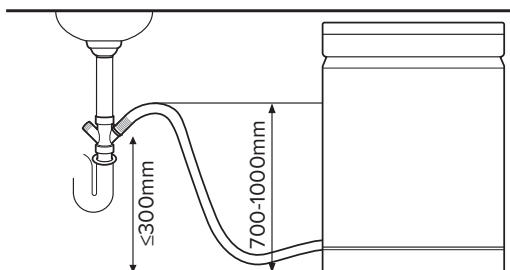

### Método 2

- Al conectar la manguera de desagüe a un tubo ascendente independiente 1, es necesario asegurar la estanqueidad del conector 2. De lo contrario, podría producirse una fuga de olores.
- El diámetro del tubo ascendente deberá ser de al menos 40 mm.

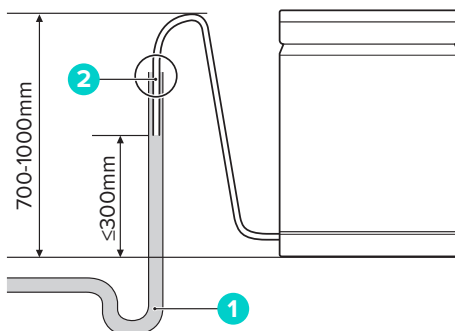

# Instalación

Conectar a la tubería de suministro de agua y a la fuente de alimentación.

## Conecte la tubería de entrada de agua al grifo

La junta debe conectarse a la entrada de agua. Utilice el nuevo tubo de entrada incluido. Para garantizar la calidad, todos los lavavajillas se someten a pruebas de agua antes de salir de fábrica. Por lo tanto, es posible que haya agua en el lavavajillas, lo cual es un fenómeno normal.

## Conexión de entrada

1. La presión del suministro de agua deberá estar entre 30 kPa y 1.000 kPa.
2. No desgaste la rosca al conectar el tubo de entrada de agua con la válvula.
3. Si la presión del suministro de agua supera los 1000 kPa, instale un dispositivo reductor de presión.
4. Abra el grifo y verifique que el conector no tenga fugas.
5. Inspeccione las tuberías periódicamente y cámbielas si es necesario.
6. Asegúrese de que las tuberías no estén dañadas ni entrelazadas.

## Conexión entre la tubería de entrada de agua y el grifo

1. Revise el sello de goma en ambos lados de la manguera. Inserte el sello de goma en la unión roscada de cada manguera para evitar fugas.
2. Conecte la manguera de suministro de agua al grifo con la mano y luego apriétela 2/3 de vuelta con unos alicates.

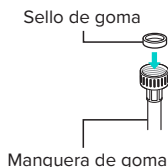

3. Abra el grifo para eliminar las impurezas (suciedad, arena o aserrín) de la tubería de agua después de conectar la manguera de entrada al grifo. Vacíe el agua en un cubo y compruebe su temperatura.

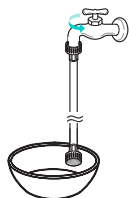

5. Abra el grifo para comprobar si hay fugas. En caso de fuga de agua, revise los pasos 1 a 4.



4. Conecte la manguera a la válvula de entrada de agua firmemente con la mano y luego apriétela 2/3 de vuelta con unos alicates.

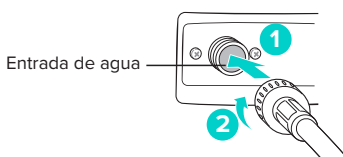

## Conecte la fuente de alimentación

- Conecte esta máquina a una toma de tierra de acuerdo con las especificaciones de cableado eléctrico actuales y protéjala con un disyuntor o un fusible de retardo de al menos 15 amperios.
- Para el cableado se deberá adoptar el sistema de dos cables con puesta a tierra.
- No coloque el cable de alimentación detrás de esta máquina, sino conecte el enchufe a 1,2m del lateral.

### Advertencia:

- Por su seguridad personal, retire el fusible, desconecte el disyuntor o apague el enchufe de alimentación antes de realizar la instalación.
- No utilice cables de extensión ni adaptadores dúplex.
- El enchufe debe insertarse en una toma de corriente adecuada, que debe estar correctamente instalada y conectada a tierra de acuerdo con todas las normas y reglamentaciones locales.
- Esta máquina solo puede ser mantenida por personal de mantenimiento cualificado. La reparación por parte de personal sin la experiencia necesaria puede causar lesiones personales o averías graves.
- Conéctelo a un circuito de alimentación clasificado, protegido y de tamaño adecuado para evitar una sobrecarga eléctrica.

## Instalación final e inspección

- Compruebe si el lavavajillas está instalado correctamente.

**1.** Encienda la fuente de alimentación.

**2.** Abra el suministro de agua.

**3.** Asegúrese de que la puerta de la máquina pueda abrirse y cerrarse sin problemas.

- Nivele nuevamente el lavavajillas, si es necesario.
- Asegúrese de que el estante para platos esté nivelado si no se puede cerrar la puerta.

La imagen de la derecha muestra el escurreplatos inclinado.

Asegúrese de que se hayan retirado todos los materiales de embalaje.

**4.** Encienda el lavavajillas y ejecute el programa “Intensivo” para verificar su correcto funcionamiento.

**5.** Compruebe que no haya fugas en las tuberías de drenaje y entrada.

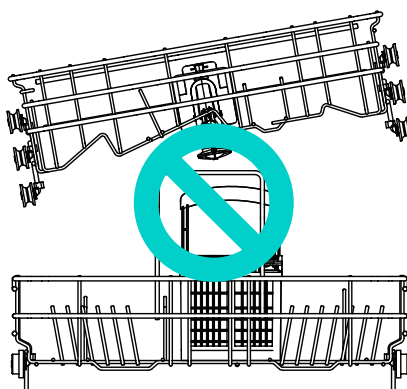

# Operación

## Descripción general

### Como usar

- Lea las instrucciones de seguridad importantes.
- Siga las instrucciones al cargar los artículos que desea limpiar en el lavavajillas para garantizar una limpieza eficaz.
- Retire las sustancias insolubles como huesos, palillos de dientes y trozos de papel al cargar los artículos que desea limpiar en el lavavajillas.

### Cargando

- Cargue únicamente artículos aptos para el lavavajillas.
- Retire los residuos sólidos carbonizados de los platos antes de cargarlos en el lavavajillas.
- Coloque los artículos con la bandeja profunda en ángulo para ayudar a perder agua y acelerar el proceso de secado.

Consejos:

- No cargue ningún artículo termolábil o decorado con metal en el lavavajillas.

## Inicio rápido

### 1. Cargue los platos en el lavavajillas

Retire el exceso de comida, huesos y cualquier otro residuo duro e insoluble de los platos. Extraiga cada rejilla y cargue los platos según las instrucciones de este manual.

### 2. Revisa el detergente

Añada la cantidad recomendada de detergente al dispensador y cierre la tapa según las instrucciones de este manual. Si necesita prelavado, llene también con detergente la ranura de la parte superior de la tapa.

### 3. Cierre la puerta de la máquina

### 4. Enciende el lavavajillas

Presione el botón "Encendido/Apagado" para encender e lpanel de visualización.

### 5. Compruebe el abrillantador

Si el nivel de abrillantador en el lavavajillas es bajo, el icono parpadeará. Añada abrillantador para un secado más eficiente.

### 6. Seleccione el programa y la opción

Seleccione el programa y la opción más adecuada.

Consulte la guía de programación de este manual. La pantalla mostrará la duración estimada del programa y la opción seleccionada.

### 7. Operar el lavavajillas

Cierre primero la puerta del lavavajillas y luego presione el botón de inicio para ponerlo en marcha. Si se abre la puerta durante el programa, el lavavajillas se detendrá. En ese caso, puede cerrar la puerta para reiniciar el programa.

# Operación

## 8. Terminar

Una vez completado el programa, se reproducirá un tono de aviso y la máquina se apagará automáticamente después de unos minutos.

### Precaución:

- No abra la puerta durante el funcionamiento o inmediatamente después del programa de lavado, ya que la acumulación de vapor puede provocar quemaduras al abrir la puerta.



### CONSEJOS:

- Puede retirar primero los platos de la rejilla inferior y luego de la superior. Este orden evita que el agua gotee de la rejilla superior a los platos de la rejilla inferior.
- Para un lavado más económico, aproveche al máximo la capacidad de la cesta sin sobrecargar el lavavajillas. Esto resulta en un lavado más económico en términos de consumo de energía y agua.

### Sistema de agua blanda

Esta máquina está equipada con un sistema de agua blanda que reduce la dureza del agua de entrada. Este sistema suaviza el agua suministrada hasta cierto punto, permitiendo lavar la vajilla según los requisitos de calidad.

- Si no se requiere el sistema de agua blanda, esta máquina se puede utilizar sin sal para lavar platos, pero el nivel de dureza debe configurarse en HO para que el icono correspondiente no esté encendido todo el tiempo.
- Para lograr un efecto de lavado satisfactorio, esta máquina necesita agua blanda, de lo contrario quedarán manchas de agua en la vajilla y dentro del lavavajillas.

Si la dureza del agua del grifo supera un determinado nivel, es necesario descalcificarla añadiendo sal lavavajillas al descalcificador del lavavajillas. La cantidad de sal necesaria se ajusta en función de la dureza del agua del grifo.

### Comprobar la dureza del agua

1. Verifique la dureza del agua local. La compañía de agua puede ayudarle a verificarla.
2. Ajuste el nivel del sistema de ablandamiento del lavavajillas de acuerdo con el nivel de dureza del agua.

### Configurar el sistema de agua blanda

Ajuste la configuración según la dureza del agua utilizada.

El descalcificador cuenta con 9 niveles de ajuste, y el lavavajillas viene configurado de fábrica con una dureza del agua H5.

1. Asegúrese de que el lavavajillas esté apagado y presione los botones "Dual Wash" durante 3 segundos para configurar el programa.
2. Pulse el botón "Dual Wash" para cambiar la configuración.
3. Pulse el botón "Secado con aire caliente" y ajuste el valor deseado. El rango de valores es HO-H8.
4. Después de completar la configuración requerida del suavizador de agua, presione el botón "Encendido/Apagado" para apagar y guardar la configuración.

### Agregar sal

#### Precaución:

- El depósito de sal del lavavajillas debe llenarse antes de iniciar el programa de lavado. Si la cantidad de sal es insuficiente, el icono de sal en la pantalla se iluminará, a menos que el nivel de dureza esté configurado en HO.
- Después de cargar la sal para lavar platos, se debe iniciar inmediatamente el programa de lavado para eliminar la sal y el agua salada alrededor del cilindro interior y evitar la corrosión.

## Antes de usar

1. Retire la rejilla inferior y agregue sal suavizante.

2. Gire la tapa del ablandador de agua en sentido antihorario para abrirla.

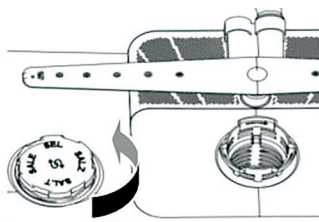

3. Si tiene la intención de utilizar el sistema de ablandamiento de agua dura antes de usar esta máquina por primera vez, debe usar el embudo de sal para agregar no más de 650 g de sal a la cámara de sal de esta máquina.



4. Llene la cámara de sal de esta máquina sólo con agua antes del primer uso.

5. Vuelva a apretar la tapa.

6. Ejecute el programa de enjuague sin vajilla.

### **i** Precaución:

- No vierta ningún detergente en el descalcificador de agua para evitar fallas.
- Limpie las partículas de sal alrededor de la tapa del descalcificador. De lo contrario, la solución salina podría corroer el lavavajillas y la vajila.
- Alinee la tapa horizontalmente y gírela en sentido horario para sellarla correctamente. Una tapa suelta puede provocar que la solución salina se escape del suavizador, regrese al tanque interior y cause corrosión.
- Después de añadir la sal lavavajillas, el programa de lavado debe funcionar sin vajilla. De lo contrario, la sal derramada podría oxidar o dañar el lavavajillas.

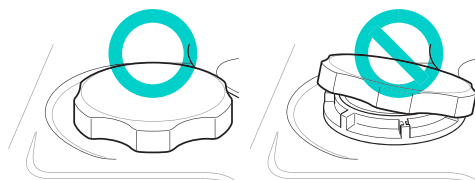

### **i** Precaución:

- La sal para lavar platos se puede comprar a través de proveedores de sal.

### Añade detergente al dispensador

- La cantidad de detergente necesaria depende del tamaño y del nivel de suciedad de la vajilla.
- Coloque el detergente en el compartimento del detergente antes de iniciar cualquier programa.

- 1.** Presione el botón en la tapa del dispensador para abrirlo.

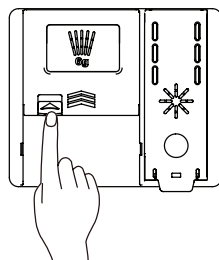

- 2.** Agregue detergente para vajilla en el compartimento de lavado principal hasta que el nivel del líquido esté entre la marca de verificación 15 y la marca de verificación 25.

- Llène hasta más de la marca 25 en caso de agua dura o vajilla muy sucia.
- Llène hasta la marca 15 en caso de agua blanda o vajilla ligeramente sucia.

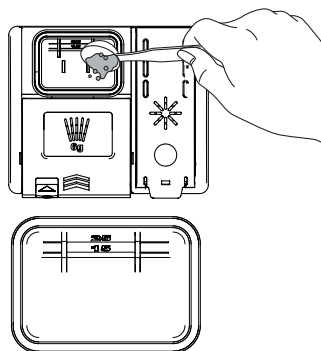

- 3.** Presione la tapa del detergente y deslicela hasta que oiga un clic.

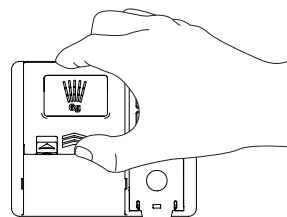

- 4.** Si necesita prelavado, llene el compartimento de prelavado empotrado en la tapa con detergente.

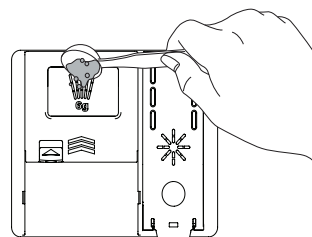

## Antes de usar

### **Advertencia:**

- Los detergentes y abrillantadores para lavavajillas contienen las mismas sustancias químicas que los demás detergentes domésticos. Por lo tanto, deben mantenerse fuera del alcance de los niños.

### **Precaución:**

- Use únicamente detergente para lavavajillas. Un detergente inadecuado puede provocar que el lavavajillas genere espuma durante el funcionamiento. Un exceso de espuma puede reducir el rendimiento del lavado y provocar fugas.
- No levante el dispensador para cerrar la puerta del lavavajillas para evitar dañarlo.



### **CONSEJOS:**

- Puede comprobar si el detergente se ha eliminado por completo una vez finalizado el programa de lavado.
- Algunas pastillas de detergente para lavavajillas pueden atascarse en el dispensador debido a su gran tamaño. Antes de iniciar el programa, puede colocar las pastillas en el fondo de la cubeta de lavado, junto al filtro.
- Demasiado detergente dejará una película en lavajilla y en el lavavajillas, lo que dará como resultado un efecto de lavado deficiente.
- Si se utiliza abrillantador líquido, se puede drenar el agua de los platos después del enjuague final, para mejorar el rendimiento del secado.
- No utilice pastillas de detergente para acortar el ciclo de lavado. Es posible que no se disuelvan completamente, lo que podría dejar residuos de detergente en la vajilla y reducir la eficacia de la limpieza.
- El abrillantador puede ayudar a eliminar manchas, residuos y películas blancas causadas por el agua dura. Sin embargo, no puede eliminar el exceso de detergente.

## Añade abrillantador en el dispensador

Cuando se necesita más abrillantador, aparecerá el indicador de abrillantador en la pantalla.

Se sugiere utilizar abrillantador para eliminar las manchas de agua en los platos y mejorar el rendimiento del secado.

1. Levante la cubierta tipo concha y abra la tapa de la caja del abrillantador.

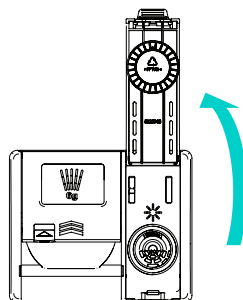

## Antes de usar

2. Añada abrillantador líquido hasta el nivel máximo. El abrillantador debe precipitarse en el dispensador durante el llenado; de lo contrario, las burbujas podrían afectar el secado. No llene demasiado el dispensador.

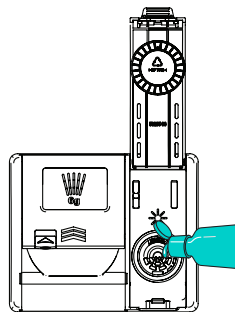

3. Cierre la tapa para bloquear el dispensador. En el último enjuague, el abrillantador se dispensará automáticamente.

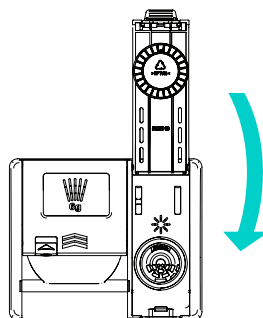

### CONSEJOS:

- Utilice únicamente abrillantador líquido en el lavavajillas.
- No llene demasiado el dispensador de abrillantador.
- Limpie el abrillantador derramado alrededor del dispensador.

## Ajuste el dispensador de abrillantador

El dispensador tiene 9 niveles de ajuste. El dispensador de abrillantador viene configurado de fábrica en el nivel d3.

Puede comprobar y modificar este ajuste con los botones del panel de control.

1. Asegúrese de que el lavavajillas esté apagado y presione los botones "Dual Wash" durante 3 segundos para configurar el programa.
2. Pulse el botón "Dual Wash" para actualizar. Pantalla cambiar la configuración
3. Pulse "Secado con aire caliente" para cambiar la configuración del dispensador de abrillantador. El nivel de "d" a "d8" se puede ajustar gradualmente pulsando este botón.
4. Después de completar la configuración necesaria del dispensador de abrillantador, presione el botón "Encendido/Apagado" para apagarlo y guardar la configuración.

## Antes de usar



### CONSEJOS:

- Si utiliza agua dura y detecta acumulación de calcio en la vajilla, ajuste el nivel a alto.
- Un nivel demasiado bajo del dispensador de abrillantador provocará manchas y rayas en los platos y un rendimiento de secado deficiente.
- Un nivel demasiado alto proveerá formación de espuma lo, que dará como resultado un efecto de lavado deficiente.

## Reponer elabrillantador

La frecuencia de rellenado del dispensador depende de la frecuencia de lavado y del ajuste del abrillantador.

- Cuando se requiere más abrillantador, el ícono de abrillantador parpadeará, a menos que el dispensador de abrillantador esté configurado en el nivel 0.

# Panel de control

## Apariencia: aplicable a la serie de apariencia 07

(depende del modelo).

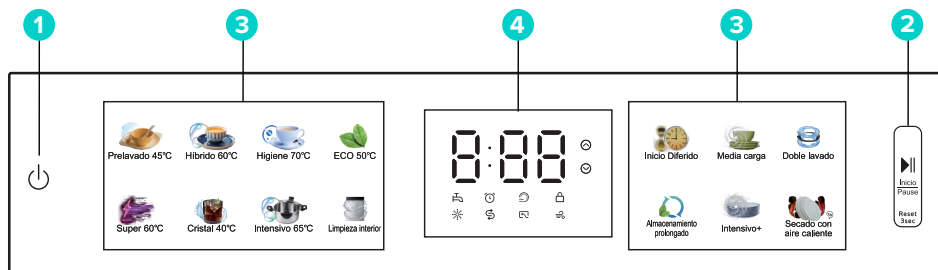
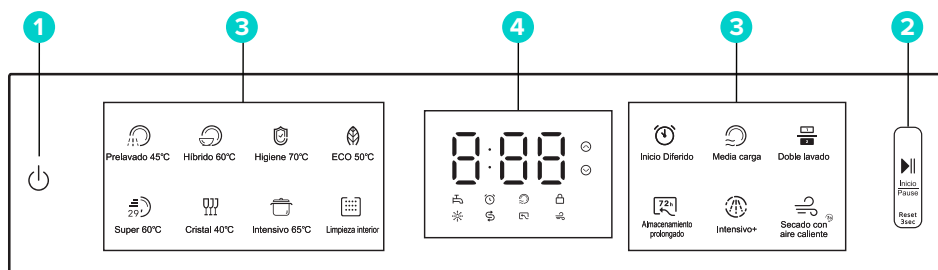

## 1. Botón de encendido/apagado

- Encender/apagar la fuente de alimentación.
- Presione este botón para cortar el suministro de energía una vez completado el programa.

## 2. Botón de inicio/pausa

- Pulse este botón para iniciar la operación.
- Presione este botón para hacer una pausa durante la operación y presiónelo nuevamente para continuar la operación.
- Mantenga presionado durante 3 segundos para cancelar el programa y drenar el agua.

## 3. Botón de programa

- Pulse este botón para seleccionar el programa que desee.
- La máquina táctil selecciona el programa que desees presionando el icono del programa.

# Panel de control

## Botón del temporizador de retardo

- Pulse este botón para configurar el tiempo de retardo. Esta función puede retrasar el inicio del programa seleccionado. Cada vez que pulse este botón, el tiempo de retardo aumentará una hora. El tiempo de retardo puede ajustarse de 1a 24 horas, y el ajuste individual es de 1 hora. Puede pulsarlo para cancelar después de 24 horas.
- Durante el retardo, puede cancelarlo abriendo la puerta y manteniendo pulsado e botón "Temporizador de retardo". En ese momento, volverá al estado sin temporizador de retardo seleccionado. El tiempo de retardo que se muestra en el panel indica la hora de finalización del programa.

## Botón de media carga

- Esta función opcional se utiliza para ajustar el flujo de entrada de agua para limpiar menos vajilla.

## Botón de lavado doble

- Se utiliza para operar la máquina sin cargarla completamente. Con la función de lavado dual, ahorra agua y energía al usar las cestas inferior y superior. Limpieza especial para zonas seleccionadas (cesto superior o inferior).

## Botón de almacenamiento largo

- La función de almacenamiento elimina eficazmente los olores, previene el moho y la humedad, y puede almacenarse hasta 72 horas. En modo de espera, pulse el botón de ahorro para activarla o desactivarla.

## Botón Intensivo+

- Esta función opcional se utiliza para ajustar la temperatura y el tiempo para lograr un mejor efecto de lavado.

## Botón de secado con aire caliente

- La función de secado con aire caliente puede interrumpir el secado con aire caliente una vez que se ejecuta el programa, secando así la vajilla de manera eficaz.

## 4. Pantalla



### Indicador de abrillantador

- Este icono LED se iluminará cuando el nivel de líquido de abrillantador sea bajo y se apagará automáticamente cuando se reponga el abrillantador o el nivel de líquido se establezca en 0.



### Pantalla digital

- La pantalla digital del panel de control muestra el tiempo estimado del programa. Al seleccionar el programa y la opción, la pantalla mostrará el tiempo total estimado de ejecución del programa. Durante el funcionamiento, la pantalla muestra el tiempo restante estimado de funcionamiento.



### CONSEJOS:

- El tiempo de ejecución del programa se puede ajustar según el nivel de suciedad de la vajilla.



### Indicador de lavado doble

- El icono parpadeará cuando se seleccione la función “Dual Wash”.



### Media carga

- Este icono parpadeará cuando se seleccione la función “Media carga”.



### Indicador de bloqueo para niños

- El bloqueo para niños impide que se modifiquen los ajustes durante el funcionamiento. Al seleccionar esta función, se bloquearán todos los botones del panel de control, excepto el de encendido/apagado. Esta función no bloquea la puerta.
- Mientras el programa esté en ejecución, puede mantener presionado el botón Programa y el Temporizador de Retardo durante 3 segundos para activar o desactivar el bloqueo para niños.
- Desactive la función de bloqueo para niños para iniciar un nuevo programa.



### Indicador de sal

- Este icono LED se iluminará cuando la sal sea insuficiente, se apagará automáticamente cuando se reponga la sal.
- Dado que las diferentes marcas de sal del mercado tienen diferentes tamaños de partícula y la dureza del agua puede variar, la disolución de la sal en el agua puede tardar un par de horas. Por lo tanto, el indicador de sal permanece encendido un rato después de añadir la sal a la máquina.



### Indicador de entrada de agua anormal

- Este icono seguirá parpadearo cuando la entrada de agua sea anormal (por ejemplo, grifo cerrado o corte de agua).



### Indicador del temporizador de retardo

- La pantalla mostrará el tiempo de retraso en la unidad de hora si selecciona el temporizador de retraso.



### Indicador de almacenamiento prolongado

- Si el indicador en la pantalla permanece encendido, indica que la función de almacenamiento está activada; si el icono está apagado, indica que está desactivada. Si la función de almacenamiento está activada, la lavadora entrará automáticamente en modo de almacenamiento después del lavado y el icono en la pantalla parpadeará. Durante el proceso de almacenamiento, el ventilador funcionará de forma intermitente durante 72 horas después de que la lavadora termine de funcionar. El sonido del ventilador es normal.



### Indicador de secado con aire caliente

- Tras seleccionar la función de secado con aire caliente, se activará automáticamente después del lavado. El indicador de secado parpadeará y la pantalla mostrará la cuenta regresiva.

# Tabla de programas

Todos los programas opcionales se enumeran en la tabla de programas a continuación.

PROGRAMA	NIVEL DE SUCIEDAD		*CONSUMO DE AGUA (l)	*HORA (MINUTOS)	TEMPERATURA (°C)	CONSUMO DE ENERGÍA (kWh)
			15 CUBIERTOS	15 CUBIERTOS		15 CUBIERTOS
<b>***ECO 50°C</b>	El programa de lavado más económico para limpiar vajilla diaria moderadamente sucia.	<b>MODERADO</b>	10.0	288	50	0.650
<b>Intensivo 65°C</b>	Adecuado para platos, ollas y sartenes con manchas difíciles.	<b>SEVERO</b>	14.2	120	65	1.08
<b>Vidrio 40°C</b>	Programa especial para la limpieza suave de cristalería delicada	<b>LEVE</b>	10.7	135	40	0.96
<b>Híbrido 60°C</b>	Adecuado para limpiar residuos de alimentos comunes pegajosos, carbonizados y secos que contienen almidón o proteínas.	<b>TODO</b>	14.2	105	60	1.04
<b>Prelavado 45°C</b>	Adecuado para eliminar residuos de vajilla sucia que permanece en la máquina durante varios días, afin de evitar la acumulación de olores.	-	3.7	20	45	0.28
<b>Súper 60°C</b>	Adecuado para eliminar residuos de alimentos frescos ligeramente pegajosos a la mayor velocidad.	<b>LEVE</b>	7.2	29	60	0.66

## Tabla de programas

PROGRAMA	NIVEL DE SUCIEDAD		*CONSUMO DE AGUA (l)	*HORA (MINUTOS)	TEMPERATURA (°C)	CONSUMO DE ENERGÍA (kWh)
			15 CUBIERTOS	15 CUBIERTOS		15 CUBIERTOS
<b>Higiene 70°C</b>	Programa especial para la limpieza de algunos residuos comunes de alimentos secos y sólidos y artículos resistentes al desgaste a limpiar.	<b>LEVE</b>	10.7	90	70	1.07
<b>Cuidado de la máquina</b>	Este ciclo limpia el interior del lavavajillas. Úselo sin vajilla. Elimina residuos de suciedad, olores, manchas blancas y otros residuos. Añada ácido cítrico u otro agente de limpieza para obtener resultados más efectivos.	-	-	-	-	-

\*El consumo real de agua y de energía puede variar según el nivel de suciedad y la dureza del agua.

\*\*El tiempo real de funcionamiento y la duración del programa mostrados pueden variar según las opciones seleccionadas, el nivel de suciedad, la temperatura y la dureza del agua. Por lo tanto, el tiempo mostrado y la duración real del programa pueden ser diferentes.

\*\*\*Seleccione el programa ECO para un lavado de bajo consumo. Este programa es el más eficiente en cuanto a consumo combinado de energía y agua para lavar vajilla con un nivel de suciedad normal.

## Carga en el lavavajillas

Siga siempre las siguientes instrucciones para conseguir un efecto de lavado eficaz.

- Retire las partículas grandes de comida, incluidos los huesos, de los platos antes de cargarlos.
- Remoje los platos que contengan alimentos quemados antes de colocarlos en el lavavajillas.
- Coloque las ollas o platos hondos boca abajo.
- Asegúrese de que todos los elementos no entren en contacto entre sí.
- La vajilla demasiado ancha debe colocarse en ángulo para que el agua pueda fluir libremente.
- La vajilla no se puede colocar con la boca hacia arriba.
- Los cubiertos con una altura excesiva se pueden colocar en la esquina del escurridor de platos.
- Los cubiertos con una altura excesiva no se pueden colocar en la esquina del escurridor de platos.
- Asegúrese de que los artículos pequeños no se caigan del estante, por lo que los artículos pequeños, como la tapa, deben colocarse en la cesta para cubiertos.
- El interior de la vajilla pequeña no se limpia fácilmente con spray, lo que resulta en un lavado deficiente. No se recomienda lavar la vajilla pequeña en el lavavajillas.



### Artículos no aptos para lavavajillas

La combinación de agua a alta temperatura y detergente para lavavajillas puede dañar algunos artículos. No lave los siguientes artículos en el lavavajillas.

- Cobre o aluminio anodizado.
- Cerámica pintada a mano en pan de plata o pan de oro.
- Utensilios tratados con madera o hueso.
- Utensilios de hierro o inoxidable.
- Artículos de plástico no aptos para el lavavajillas.
- Utensilios costosos, como cubiertos y platos con anillos de oro.
- Artículos frágiles como copas de cristal.

#### **i** Precaución:

- No coloque ollas o sartenes con mangos de plástico en el lavavajillas, ya que los mangos pueden deteriorarse debido al calor y al detergente.
- Es posible que las manchas de lápiz labial resistentes al agua o duraderas en los anteojos no se eliminen durante el lavado.
- Algunos alimentos, como las zanahorias, los tomates y el ketchup, pueden contener colorantes naturales. Si una gran cantidad de estos alimentos entra en contacto con la cerámica del lavavajillas, estos colorantes decolorarán los artículos de plástico. Sin embargo, esta decoloración no afectará la estabilidad de los artículos de plástico. Limpiar la vajilla de plata también puede decolorar los artículos de plástico.

## Carga en la rejilla inferior para platos

Diagrama esquemático

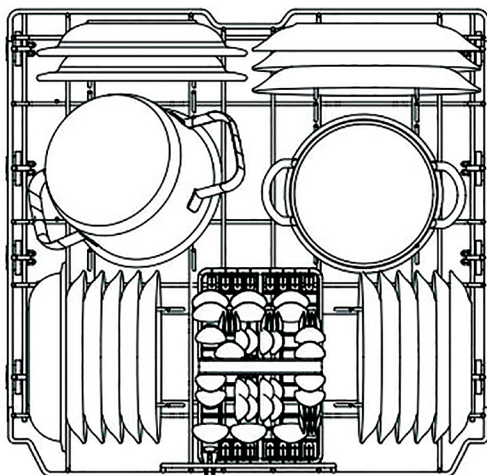

## Instrucciones para cargar en la rejilla inferior para platos

- El plato debe estar en posición vertical y orientado hacia el centro de la rejilla, y la olla, la sartén y el plato grande deben estar invertidos.
- Coloque platos, fuentes, soperas y similares entre los dientes del tenedor.
- Asegúrese de que el mango de la sartén y otros elementos grandes no interfieran con la rotación del brazo rociador.
- Los artículos pequeños como tazas, copas de vino o platos pequeños no se pueden colocar en la rejilla inferior, sino en la superior.
- Asegúrese de que los artículos grandes no interfieran con la rotación del brazo rociador y no impidan la apertura del dispensador de detergente.
- La vajilla muy sucia (ollas y sartenes) debe colocarse en el estante inferior para un mejor efecto de lavado debido a la fuerte potencia de rociado del agua.



### CONSEJOS:

- Para un mejor rendimiento, la cesta para cubiertos se instala en el medio de la rejilla inferior, como se muestra en la siguiente figura.

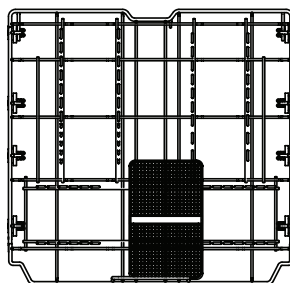

## Carga en el lavavajillas

### Cargando en la cesta de cubiertos

La cesta para cubiertos está equipada con un separador para evitar rayar y manchar los exquisitos cubiertos.

#### Diagrama esquemático

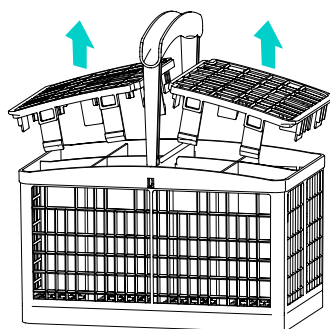
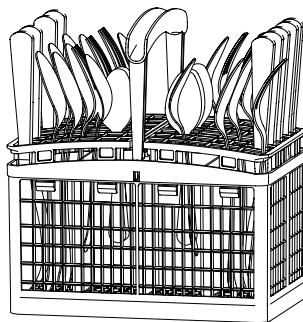

La tapa situada en la parte superior de la cesta para cubiertos se puede guardar para su uso.

### Instrucciones para cargar el cuchillo y el tenedor

- Para obtener mejores resultados de limpieza, utilice el separador superior de la cesta cuando cargue plata.
- Cargue los objetos afilados (como cuchillos) hacia abajo.
- Al retirar la vajilla del lavavajillas, comience por la cesta de los cubiertos para evitar que caigan gotas de agua desde la rejilla superior sobre el cuchillo y el tenedor.

#### Advertencia:

- Tenga cuidado al cargar y transportar objetos afilados.
- Cargue los cuchillos afilados con el mango hacia arriba para reducir el riesgo de lesiones.
- Evite que objetos afilados rayen el sello de la puerta.

# Carga en el lavavajillas

## Carga en el estante superior para platos

**Diagrama esquemático 1**  
(carga de 13 cubiertos)

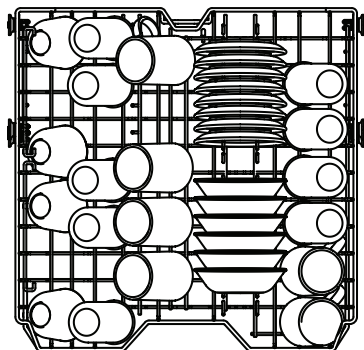

**Diagrama esquemático 2**  
(carga de 14 cubiertos o más)

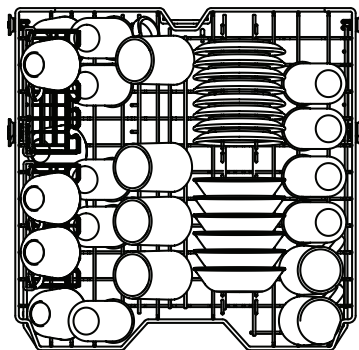

## Instrucciones para cargar en la rejilla superior para platos:

- Coloque la taza y el vaso en la fila entre los dientes de la rejilla.
- Colocarlos sobre la rejilla causará daños y manchas de agua.
- No permita que la copa toque otros elementos para evitar su fragmentación.
- Coloque la vajilla con el extremo abierto hacia abajo para facilitar su limpieza y secado.
- No apile la vajilla entre sí.
- Las tazas, vasos y cuencos deben estar boca abajo.
- Se pueden colocar tazas o vajila adicionales en el portavasos plegable (para algunos modelos).
- Asegúrese de que lavajilla no interfiera con la rotación del brazo rociador por encima y por debajo del estante superior.
- Al cargar artículo más grandes en el estante superior, como copas de vino o tazas más altas, es posible que sea necesario quitar el estante para platos, si lo hay.

## Carga en el portaplatos

(depende del modelo)

Algunos modelos están equipados con soportes para platos para apoyar las tazas.

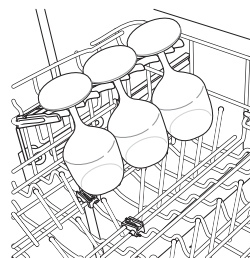

# Carga en el lavavajillas

El estante para platos se puede plegar para acomodar tazas altas.

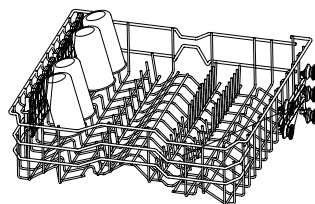

## Escurreplatos superior con altura regulable

El mecanismo de ajuste de altura del escurreplatos superior está especialmente diseñado para usted. Ajustando la altura, puede crear un amplio espacio en la parte inferior o superior del lavavajillas según sus necesidades, o bajar la altura cuando el escurreplatos esté vacío o lleno.

### Baje el escurreplatos

Extraiga la rejilla superior para platos del riel guía y luego enganche el riel guía entre la segunda y la tercera fila de rodillos de la rejilla para platos.

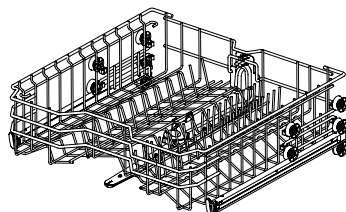

### Levante el escurreplatos

Extraiga la rejilla superior para platos del riel guía y luego enganche el riel guía entre la primera y la segunda fila de rodillos de la rejilla para platos.

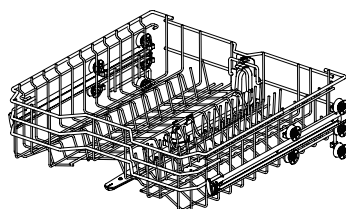

### ⚠ Advertencia:

- Asegúrese de que no haya vajilla sobre el escurreplatos antes de ajustarlo. De lo contrario, la vajilla podría dañarse o usted podría lesionarse.



### CONSEJOS:

- Asegúrese de que ambos lados de la rejilla superior estén a la misma altura antes de introducirla en el lavavajillas. Si la altura de ambos lados es diferente, la puerta del lavavajillas no cerrará y el brazo rociador central no podrá conectarse a la entrada de agua.
- Después de ajustar la altura, verifique si el brazo rociador puede girar libremente.
- Compruebe si el brazo rociador no interfiere con los artículos en el estante inferior para platos.

# Carga en el lavavajillas

## Carga en el estante para cubiertos

(depende del modelo)

El portacubiertos es ideal para cubiertos y la mayoría de los utensilios de cocina o de servicio. Los separadores ayudan a mantener los cubiertos separados para evitar daños y facilitar la limpieza.



### CONSEJOS:

- Para una limpieza óptima, coloque los cubiertos en las cestas para cubiertos. Los utensilios muy sucios o con restos de comida pegada deben colocarse en la rejilla central o en la cesta para cucharas.

### Diagrama esquemático

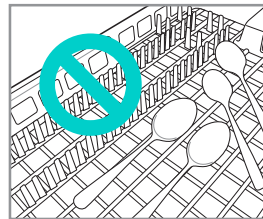
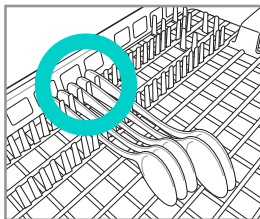
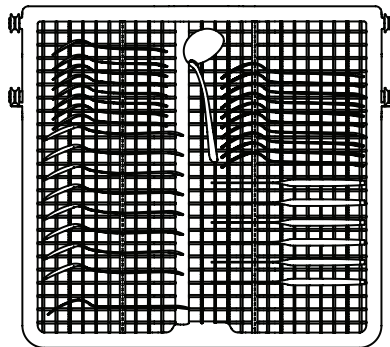

## Retire el estante para cubiertos

- Se puede quitar todo el estante para cubiertos si se necesita más espacio en el estante superior para artículos más grandes.
- Se puede quitar todo el estante para cubiertos si se necesita más espacio en el estante superior para artículos más grandes.
- Tire del estante hasta el final de los rieles. Luego, levante la parte frontal del bastidor para que los rodillos dejen de tocar el tope del extremo del riel. Ahora puede deslizar el bastidor hacia adelante y retirarlo de los rieles.

## Carga en el lavavajillas

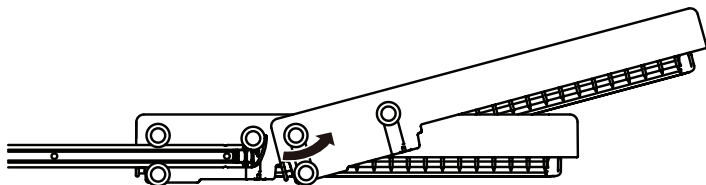

### **Advertencia:**

- Tenga cuidado al cargar y descargar artículos con bordes afilados. Cargue los cuchillos afilados con la hoja hacia abajo para reducir el riesgo de lesiones.

# Mantenimiento

Para mantener el rendimiento y evitar fallas, es importante revisar periódicamente el exterior y el interior del lavavajillas (incluido el filtro y el brazo rociador).

## **Advertencia:**

- No utilice benceno ni disolvente para limpiar el exterior y el interior del lavavajillas para evitar incendios o explosiones.
- Utilice guantes y/o ropa protectora para evitar lesiones durante el cuidado, mantenimiento o limpieza de la máquina.



## **CONSEJOS:**

- Si el lavavajillas no se utiliza durante un tiempo prolongado, ejecute el programa "Cuidado de la máquina" sin detergente para limpiar el interior. Una vez finalizado el programa, puede limpiar el interior y el exterior del lavavajillas según las instrucciones de mantenimiento.
- Si estará ausente durante un periodo prolongado en la temporada cálida, cierre la válvula de agua y desconecte el cable de alimentación, o apague el disyuntor y limpie el filtro, el tanque interno y el dispensador para evitar olores.
- Si se ausentará durante un periodo prolongado en la temporada de frío y existe la posibilidad de temperaturas bajo cero, tome medidas anticongelantes para la tubería de entrada de agua y el lavavajillas. Estas medidas deben ser realizadas por personal de mantenimiento cualificado.

## Limpieza Externa

En la mayoría de los casos, la superficie exterior del lavavajillas se puede limpiar con un paño suave y húmedo o una esponja, y luego secar con un paño suave. Si el lavavajillas tiene una carcasa de acero inoxidable, puede usar un limpiador para acero inoxidable.

## **Precaución:**

- Cualquier salpicadura de aceite comestible sobre la superficie externa de este producto debe limpiarse inmediatamente. No utilice limpiadores que contengan alcohol, disolvente, lejía, benceno, líquidos inflamables ni abrasivos para limpiar la superficie externa de este producto a fin de evitar decoloración o daños.

## Limpieza Interna

Limpie periódicamente la superficie interna del lavavajillas con un paño suave y húmedo o una esponja para eliminar las partículas de comida y suciedad.

Para eliminar manchas blancas y olores dentro del lavavajillas, ejecute un programa vacío sin detergente, vierta una taza de vinagre blanco en el vaso o recipiente de seguridad del lavavajillas y colóquelo en la rejilla superior. (El vinagre es un ácido que puede dañar los electrodomésticos si se usa con frecuencia).

## Limpeza del filtro

1. Retire la rejilla inferior para platos y fije el brazo rociador inferior.

2. Gire la taza del filtro en sentido antihorario y extraiga el conjunto del filtro que consta de la taza del filtro 1, la pantalla de filtro de metal 2 y el microfiltro 3. Después de quitar el conjunto del filtro, verifique y elimine todo el material extraño (si es necesario).

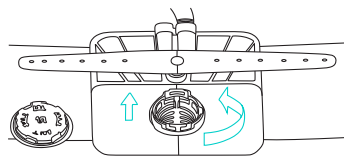

3. Limpie cada filtro con agua corriente y un cepillo suave. Vuelva a montar el conjunto del filtro antes de volver a instalarlo.

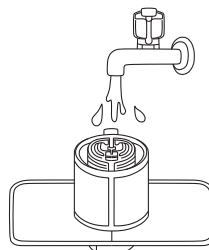

4. Vuelva a instalar el conjunto del filtro y fijelo en el sentido de las agujas del reloj girando la taza del filtro hasta que encaje en su lugar.

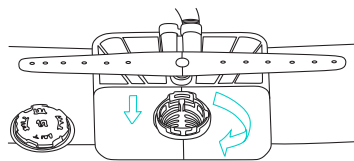

### ⚠ Advertencia:

- Tenga cuidado con los bordes afilados al limpiar los filtros metálicos.

### ⓘ Precaución:

- Elimina los residuos de comida del filtro para evitar bacterias olorosas y posibles problemas de drenaje.



### CONSEJOS:

- Limpie el filtro después de cada carga para obtener mejores resultados de lavado. Si quedan restos de comida en el filtro, podrían producir un olor peculiar.
- Limpie el filtro con un cepillo suave al menos una vez al mes.
- Limpie el filtro con materiales no abrasivos y agua tibia.
- Asegúrese de que el filtro esté correctamente montado antes de iniciar el programa. Gírelo firmemente hasta que oiga un clic durante el montaje.

## Limpieza del brazo aspersor

Si el orificio del brazo rociador está bloqueado por algún residuo de comida, es posible que la vajilla no se limpie bien debido a una pulverización de agua inadecuada.

Se sugiere limpiar el brazo rociador cada dos semanas.

### Limpieza del brazo rociador inferior

1. Asegúrese de que los orificios de pulverización no estén bloqueados por partículas de alimentos.
2. Retire los residuos de comida que bloquean el orificio del brazo rociador con un alfiler o cualquier herramienta afilada.

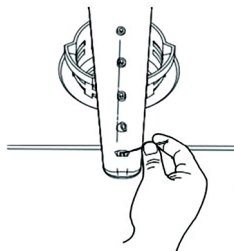

### Limpieza del brazo aspersor medio

1. Tire la rejilla superior para platos hacia adelante y asegúrese de que los orificios de rociado no estén bloqueados por partículas de alimentos.

2. Antes de limpiar, gire la tuerca en la parte inferior del brazo rociador en sentido antihorario y tire de ella hacia abajo para quitar el brazo rociador central.

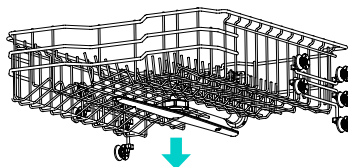

3. Retire las partículas de comida enjuagando o agitando el brazo rociador.

4. Retire los residuos de comida que bloquean el orificio del brazo rociador con un alfiler o cualquier herramienta afilada.

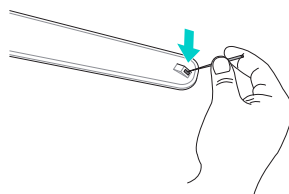

5. Limpie el orificio del brazo rociador con agua corriente después de eliminar los residuos de alimentos.

6. Vuelva a colocar el brazo rociador central en su lugar después de limpiarlo. Gire la tuerca en sentido horario para asegurar que el brazo rociador quede fijado en su posición original.

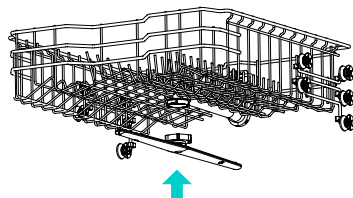

7. Después del montaje, compruebe si el brazo rociador gira libremente.

## Preguntas frecuentes

### **P: ¿Este lavavajillas necesita abrillantador?**

R: Se recomienda encarecidamente usar abrillantador para mejorar el secado del lavavajillas. De lo contrario, podría quedar agua en la vajilla y el revestimiento del lavavajillas. El abrillantador ayuda a eliminar la mayor parte del agua de la vajilla al final del enjuague y deja la carga lista para el ciclo de secado.

### **P: ¿Por qué queda una película blanca turbia en mi vajilla después de lavarla?**

R: Generalmente se debe a la reacción de los minerales del agua con el detergente para lavavajillas: No use demasiado detergente. Para la cantidad recomendada de detergente, consulte la sección "Añadir detergente al dispensador". Esta máquina consume menos agua que un lavavajillas tradicional, por lo que añadir abrillantador ayudará a eliminar la película.

### **P: ¿Cómo puedo quitar la película blanca del revestimiento de la máquina?**

R: Vierta 3 cucharadas (40 g) de ácido cítrico en polvo en el compartimento principal del detergente. Ejecute el programa "Cuidado de la máquina" una vez sin detergente.

### **P: ¿Por qué escucho el silbido del lavavajillas?**

R: Es importante determinar la duración del ruido y el momento en que ocurre (en qué parte del ciclo). Se puede oír un silbido cuando el lavavajillas succiona agua. Esto es normal. Si la presión del agua es demasiado alta, el sonido será más fuerte. Por lo tanto, si el ruido es demasiado fuerte, es posible que deba ajustar la válvula de agua para reducir la presión.

### **P: ¿Esta máquina puede realizar un ciclo de "sólo drenaje"?**

R: Para drenar el agua acumulada, mantenga presionado el botón de Inicio/Pausa durante 3 segundos y el programa se reiniciará para el drenaje. Una vez que el lavavajillas se haya vaciado, se apagará.

### **P: ¿Qué es el bloqueo infantil? ¿Cómo se activa?**

R: El bloqueo infantil es una función que impide cambiar el control durante el programa en marcha. No impide que se abra la puerta ni que se apague la lavadora. Para activarlo o desactivarlo, mantenga pulsados los botones "Programa" y "Temporizador de retardo" durante 3 segundos.

### **P: ¿Debo lavar los platos antes de colocarlos en el lavavajillas?**

R: No, El lavavajillas puede limpiar los platos sin prelavado.

# Autoinspección

Esta máquina está equipada con un sistema automático de monitoreo de errores para detectar y diagnosticar problemas de forma temprana. Si su lavavajillas no funciona correctamente o no funciona en absoluto, revíselo siguiendo las siguientes instrucciones antes de solicitar servicio técnico.

PROBLEMA	CAUSA POSIBLE Y SOLUCIÓN
<b>El lavavajillas no funciona</b>	El botón de inicio no está presionado. <ul style="list-style-type: none"> <li>• Presione el botón de inicio.</li> </ul>
	La puerta no está completamente cerrada. <ul style="list-style-type: none"> <li>• Asegúrese de que la puerta esté completamente cerrada y bloqueada.</li> </ul>
	La fuente de alimentación o el cable de alimentación no está conectado. <ul style="list-style-type: none"> <li>• Conecte correctamente la fuente de alimentación o el cable de alimentación.</li> </ul>
	Fusible quemado o disyuntor disparado. <ul style="list-style-type: none"> <li>• Reemplace el fusible o reinicie el disyuntor.</li> </ul>
	El bloqueo para niños está activado. <ul style="list-style-type: none"> <li>• Desactivar el bloqueo para niños.</li> </ul>
<b>Olor</b>	El programa anterior se detiene antes de terminar y el agua residual queda en el lavavajillas. <ul style="list-style-type: none"> <li>• Asegúrese de que no haya vajilla en el lavavajillas, encienda el aparato, seleccione la opción de cancelación de programa para eliminar el agua residual y luego ejecute el programa "Intensivo" con detergente.</li> </ul>
	Hay comida en el fondo del lavavajillas o en el filtro. <ul style="list-style-type: none"> <li>• Limpie el filtro y el interior del lavavajillas de acuerdo con la sección "Mantenimiento" de este manual del usuario.</li> </ul>
	Los platos sin lavar permanecen mucho tiempo en el lavavajillas. <ul style="list-style-type: none"> <li>• Vierta una taza de vinagre blanco en un vaso o recipiente colocado de forma segura en la rejilla superior. (El vinagre es un ácido que puede dañar los electrodomésticos si se usa con frecuencia).</li> </ul>
<b>Queda agua en el revestimiento de la máquina después del lavado</b>	La manguera de drenaje está anudada o bloqueada. <ul style="list-style-type: none"> <li>• Ajuste la manguera o elimine la obstrucción.</li> </ul>
<b>Turbidez en cristalería</b>	Se mezcla demasiado detergente con agua dura. <ul style="list-style-type: none"> <li>• Utilice menos detergente y abrillantador.</li> </ul>
<b>Marcas negras o grises en los platos</b>	Los productos de aluminio frotan los platos durante el lavado. <ul style="list-style-type: none"> <li>• Reajustar la disposición de los platos.</li> </ul>
<b>Película amarilla o marrón en la superficie interior del lavavajillas.</b>	Manchas de café o té. <ul style="list-style-type: none"> <li>• Utilice descontaminante para eliminar las manchas.</li> </ul>

# Autoinspección

PROBLEMA	CAUSA POSIBLE Y SOLUCIÓN
<b>Quedan restos de comida en los platos</b>	Se seleccionó un programa incorrecto. <ul style="list-style-type: none"> <li>• Seleccione el programa correcto según el nivel de suciedad y el tipo de vajilla a limpiar.</li> </ul>
	No se utiliza detergente. <ul style="list-style-type: none"> <li>• Utilice el detergente recomendado.</li> </ul>
	Baja presión de entrada de agua. <ul style="list-style-type: none"> <li>• La presión del agua debe ser de 0,03 a 1 MPa.</li> </ul>
	El orificio de pulverización del brazo rociador está bloqueado. <ul style="list-style-type: none"> <li>• Limpiar el brazo aspersor.</li> </ul>
	Carga incorrecta de la vajilla. <ul style="list-style-type: none"> <li>• Asegurese de que la vajilla no obstaculice la rotación del brazo rociador ni interfiera con el dispensador.</li> </ul>
	El filtro está bloqueado. <ul style="list-style-type: none"> <li>• Limpiar el filtro.</li> </ul>
<b>Manchas en los platos</b>	Sobrecarga. <ul style="list-style-type: none"> <li>• No sobrecargue el lavavajillas.</li> </ul>
	Colocación incorrecta de la vajilla. <ul style="list-style-type: none"> <li>• Consulte la sección "Operacion".</li> </ul>
	Baja presión de agua. <ul style="list-style-type: none"> <li>• La presión del agua debe ser de 0,03 - 1,0 MPa.</li> </ul>
	Detergente insuficiente. <ul style="list-style-type: none"> <li>• Añada la cantidad recomendada de detergente. Consulte la sección "Funcionamiento".</li> </ul>
	El dispensador de abrillantador está vacío. <ul style="list-style-type: none"> <li>• Rellene el dispensador de abrillantador.</li> </ul>
	El agua dura se acumula en el revestimiento. <ul style="list-style-type: none"> <li>• Retire toda la vajilla y el cesto de cubiertos del lavavajillas. Solo se dejan las rejillas de los platos en el lavavajillas. Para obtener mejores resultados, utilice 3 cucharadas (40 g) de ácido cítrico en polvo (disponible en la mayoría de los supermercados o tiendas en línea) y agréguelo al compartimento principal de lavado. Si no dispone de ácido cítrico en polvo, puede verter aproximadamente 1 taza (200-300 ml) de vinagre blanco en un recipiente poco profundo, colocarlo en la rejilla superior y, a continuación, ejecutar el programa "Cuidado de la máquina" sin detergente.</li> </ul>
<b>Ruido</b>	Un cierto nivel de ruido durante el funcionamiento es normal. <ul style="list-style-type: none"> <li>• Abra la tapa del detergente. La bomba de drenaje funciona durante el drenaje.</li> </ul>
	El lavavajillas no está nivelado. <ul style="list-style-type: none"> <li>• Ajuste el pie.</li> </ul>
	El brazo rociador golpea los platos. <ul style="list-style-type: none"> <li>• Reajustar la disposición de los platos.</li> </ul>

# Autoinspección

PROBLEMA	CAUSA POSIBLE Y SOLUCIÓN
Los platos no están secos	Vacíe el dispensador. <ul style="list-style-type: none"><li>• Revise y rellene el dispensador (si está vacío).</li></ul>
La luz está apagada	La fuente de alimentación no está conectada. <ul style="list-style-type: none"><li>• Conecte la fuente de alimentación.</li></ul>
El brazo rociador no gira suavemente	El orificio de pulverización del brazo rociador está bloqueado por partículas de comida. <ul style="list-style-type: none"><li>• Limpiar el brazo aspersor.</li></ul>
La rejilla superior para platos está doblada	Ajuste incorrecto del escurridor de platos. <ul style="list-style-type: none"><li>• Consulte la sección "Rejilla superior para platos con altura ajustable".</li></ul>
La puerta no se puede cerrar completamente	Instalación incorrecta del escurridor de platos. <ul style="list-style-type: none"><li>• Empuje la manija de la puerta para cerrarla correctamente hasta que escuche un click.</li></ul>
Fuga de agua en la parte delantera	El lavavajillas no está nivelado correctamente. <ul style="list-style-type: none"><li>• Compruebe que la máquina esté nivelada lateralmente y de adelante hacia atrás. Consulte las instrucciones de nivelación en la sección "Instalación".</li></ul>
	Se utiliza el detergente incorrecto. <ul style="list-style-type: none"><li>• Si la formación excesiva de espuma provoca fugas de agua, deje que la espuma desaparezca durante 24 horas y luego limpie el interior del lavavajillas con leche.</li></ul>
d0, d1, d2, d3, d4, d5, d6, d7 o d8 en la pantalla	Seleccione el modo de ajuste del nivel de abrillantador. <ul style="list-style-type: none"><li>• Este no es un código de error. Indica el nivel actual de abrillantador. Para más información, consulte la sección "Añadir abrillantador".</li></ul>

## Código de error

CÓDIGO	CAUSA POSIBLE Y SOLUCIÓN
E1	<p>Problemas en la entrada de agua.</p> <ul style="list-style-type: none"> <li>• Compruebe si la manguera de entrada de agua está bloqueada, anudada o congelada.</li> <li>• Comprobar el suministro de agua</li> </ul>
E2	<p>Problemas de drenaje.</p> <ul style="list-style-type: none"> <li>• Compruebe si la manguera de drenaje está bloqueada, anudada o congelada.</li> </ul>
	<p>El espacio de aire está bloqueado.</p> <ul style="list-style-type: none"> <li>• Limpie el entrehierro o deséchelo.</li> </ul>
	<p>El filtro está bloqueado.</p> <ul style="list-style-type: none"> <li>• Limpiar el filtro.</li> </ul>
E3	<p>Alarma de calentamiento anormal.</p> <ul style="list-style-type: none"> <li>• Desconecte y busque servicio posventa.</li> </ul>
E4	<p>Fuga de agua.</p> <ul style="list-style-type: none"> <li>• Cierre el suministro de agua del lavavajillas y busque servicio posventa.</li> <li>• El lavavajillas deja de funcionar, suena una alarma y la bomba de drenaje funciona de forma intermitente.</li> </ul>
E5	<p>Fallo del sensor de temperatura.</p> <ul style="list-style-type: none"> <li>• Desconecte y busque servicio posventa.</li> </ul>
-E1/E62	<p>Fallo en el circuito de comunicación.</p> <ul style="list-style-type: none"> <li>• Desconecte y busque servicio posventa.</li> </ul>
E7	<p>Falla excesiva en el suministro de agua.</p> <ul style="list-style-type: none"> <li>• Desconecte y busque servicio posventa.</li> </ul>
E9	<p>Alarma de baja potencia.</p> <ul style="list-style-type: none"> <li>• Desconecte y busque servicio posventa.</li> </ul>
E11	<p>Fallo de la válvula de derivación.</p> <ul style="list-style-type: none"> <li>• Desconecte y busque servicio posventa.</li> </ul>
E10/E1A/E1B	<p>Fallo del motor.</p> <ul style="list-style-type: none"> <li>• Desconecte y busque servicio posventa.</li> </ul>
E1C/E1D/E1E	<p>Fallo del motor.</p> <ul style="list-style-type: none"> <li>• Desconecte y busque servicio posventa.</li> </ul>
E13	<p>Fallo del ventilador.</p> <ul style="list-style-type: none"> <li>• Desconecte y busque servicio posventa.</li> </ul>
E14	<p>Fallo en la cerradura de la puerta.</p> <ul style="list-style-type: none"> <li>• Desconecte y busque servicio posventa.</li> </ul>

## Eliminación del aparato

Está prohibido desechar el aparato como desperdicios domésticos. Para la eliminación, existen varias posibilidades:

- a. El municipio ha establecido sistemas de recogida donde los desechos electrónicos pueden eliminarse al menos de forma gratuita para el usuario.
- b. Como los productos viejos contienen recursos valiosos, pueden venderse a los chatarreros.

La eliminación salvaje de residuos en bosques y paisajes pone en peligro la salud, ya que las sustancias peligrosas se filtran a las aguas subterráneas y llegan a la cadena alimentaria.



### Eliminación correcta del producto

Para evitar posibles daños al medio ambiente o la salud humana por la eliminación incontrolada de residuos, reciclelo de manera responsable para promover la reutilización sostenible de los recursos materiales. Para devolver su dispositivo usado, utilice los sistemas de devolución y recogida.

## Especificaciones técnicas

<b>Marca:</b> .....	PHILCO PREDICTA
<b>Modelo:</b> .....	PHPD-LJ15XIUV
<b>Tipo de aparato:</b> .....	Lavavajillas Inverter – Luz UV
<b>Capacidad:</b> .....	15 cubiertos
<b>Peso:</b> .....	42kg
<b>Dimensiones (An. x Al. x Prof.):</b> .....	598 x 845 x 598 (mm)
<b>Alimentación:</b> .....	220-240V/50Hz
<b>Presión de agua:</b> .....	0,03-1,0 MPa
<b>Consumo de energía en modo apagado:</b> .....	0,49W
<b>Consumo de energía en modo de espera:</b> .....	0,49W
<b>Consumo de energía en inicio diferido:</b> .....	1,50W

\*\* Consumo de energía según los resultados obtenidos en la prueba normal de 24 horas. El consumo real depende de las condiciones de uso del aparato y de su localización.

- Las especificaciones técnicas pueden sufrir modificaciones sin previo aviso para mejorar la calidad del producto.
- Las figuras de este manual son esquemáticas y pueden no coincidir exactamente con el producto.
- Los valores indicados en las etiquetas del producto o en la documentación que lo acompaña se obtienen en condiciones de laboratorio de acuerdo con las normas pertinentes. Dependiendo de las condiciones operativas y ambientales del producto, estos valores pueden variar.

# Garantía limitada

## Certificado de Garantía

(Válido solo para la República Argentina)

PILISAR S.A. garantiza al Consumidor (conforme se lo define en la Ley N° 24.240) que presente el Certificado de Garantía junto con la factura de compra, el correcto funcionamiento de esta unidad dentro de las siguientes condiciones:

1. PILISAR S.A. garantiza este producto por el periodo de 12 (doce) meses.

Esta garantía comprende nuestra obligación de reparar sin cargo la unidad, en los términos de la Ley 24.240 y su reglamentación, siempre que la falla se produzca dentro de un uso normal, acorde al punto 5 de la presente garantía y que no hayan intervenido factores ajenos que pudieran perjudicar a juicio de PILISAR S.A. su buen funcionamiento. PILISAR S.A. no está obligada en ningún caso al cambio de la unidad completa, pudiendo reemplazar las piezas defectuosas de manera que la misma vuelva a ser idónea para el uso al cual esta destinada.

2. Durante la vigencia de la garantía registrarán las normativas establecidas por la ley 24.240, el Decreto 1798/94 y normas concordantes.

3. PILISAR S.A. reemplazara o reparara a su opción, sin cargo, los componentes de esta unidad con defectos de fabrica.

4. PILISAR S.A. dará cumplimiento a las solicitudes de reparación en un plazo razonable. Por tratarse de un bien con componentes importados, de no contar con los repuestos necesarios, el tiempo de reparación estará condicionado a las normas vigentes para la importación de partes. En caso de no contar con los componentes idéntico al original, este podrá ser reemplazado por otro de características similares.

5. Las condiciones de armado, almacenaje mantenimiento y operación correctas de esta unidad están detalladas en el Manual de Uso adjunto.

6. Las únicas personas autorizadas para intervenir el producto y/o contraer en nombre de PILISAR S.A. las obligaciones aquí consignadas son los Servicios Técnicos Autorizados y exclusivamente designados por PILISAR S.A.

7. La presente garantía no ampara defectos originados por:

- a. Deficiencias en el armado, almacenaje o mantenimiento.
- b. Practica o participación de cualquier tipo de actividad acrobática o competitiva.
- c. Inundaciones, incendios, terremotos, tormentas eléctricas, golpes o accidentes de cualquier naturaleza o fuerza mayor.
- d. Instalación y uso no conforme a lo especificado en el Manual de Uso.
- e. Daños originados por el transporte en cualquiera de sus formas.
- f. Daños originados por elementos extraños incluyendo productos o materiales de limpieza no previstos para el mantenimiento del equipo, insectos, etc.

g. Defectos estéticos tales como rayaduras, roturas o deterioro de las superficies expuestas.

h. Defectos provocados por desgaste por el uso en componentes sometidos a fricción, tales como pero no limitados a cubiertas, engranajes, cadena, bujes, rodamientos, sistema de frenos, sillín y empuñaduras.

8. Quedan también excluidos de la presente garantía:

- a. Fallas producidas por suciedad o corrosión generada por las condiciones de uso, almacenaje o deficiencias en el mantenimiento.
- b. Fallas o desperfectos derivados de la mano de obra o materiales utilizados para la instalación de esta unidad.

9. PILISAR S.A. no se responsabiliza por daños y/o deterioros que eventualmente se puedan ocasionar a terceros en forma directa, indirecta o incidental, ni de otro tipo (incluidos pero sin limitarse a los daños emergentes, lucro cesante, pérdida de tiempo o de información comercial o personal) que sea consecuencia del uso o mal funcionamiento del equipo.

10. La presente garantía dejara de tener validez cuando personas no autorizadas por PILISAR S.A. hayan intervenido esta unidad, cambiado alguna de sus partes o modificado el diseño original.

11. Si se modificara el documento de compra de cualquier forma o si se hubieran dañado, alterado o retirado de la unidad las etiquetas de identificación que esta posee o cuando presenten enmiendas o falsedad de alguno de sus datos, significara sin perjuicio de las acciones civiles y/o penales que por derecho correspondan, la inmediata revocación de la presente garantía.

## Atención al cliente

Tel.: **0810-444-PHILCO (7445)**

Vía Mail: **atencionclientes@philco.com.ar**

Listado de Servicio Técnico Autorizado: **philcodigital.com.ar**

**Importa, distribuye y garantiza:**

Pilisar S.A.

Roque Pérez 3650 - C1430FBX – C.A.B.A

República Argentina

**Origen:** China

**PHILCO** ▶  
PREDICTA